

Kenmerken

- plaatdikte 1,5 mm - zichtzijden gelakt
- uitvoering met borstelprofiel
- af fabriek gelast nisdedeelte met versteviging
- ROB schuifgarnituren
- optie: uitvoering met "plafond hoge deur" (model R61)
- optie: slotgatvoorziening universeel + RVS sluiplaat

ANDUSTA

Model: R01-R61

Schuifdeurkozijn in de wand zonder bovenlicht

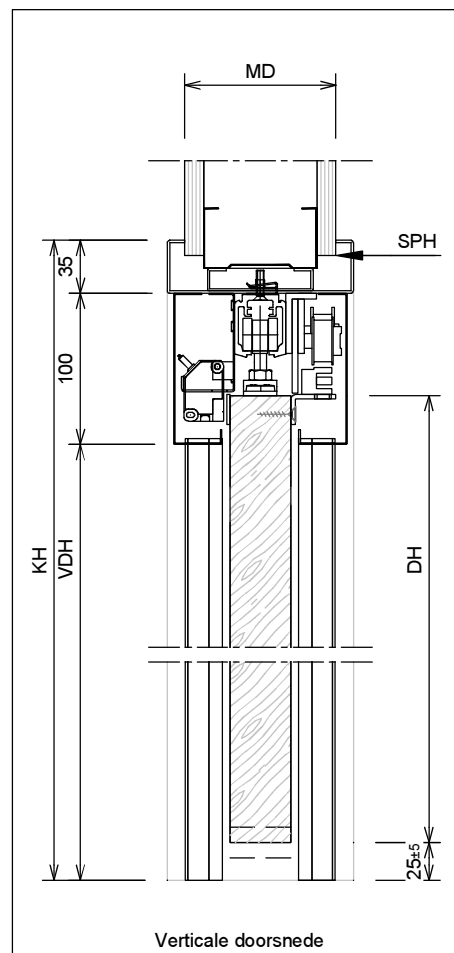
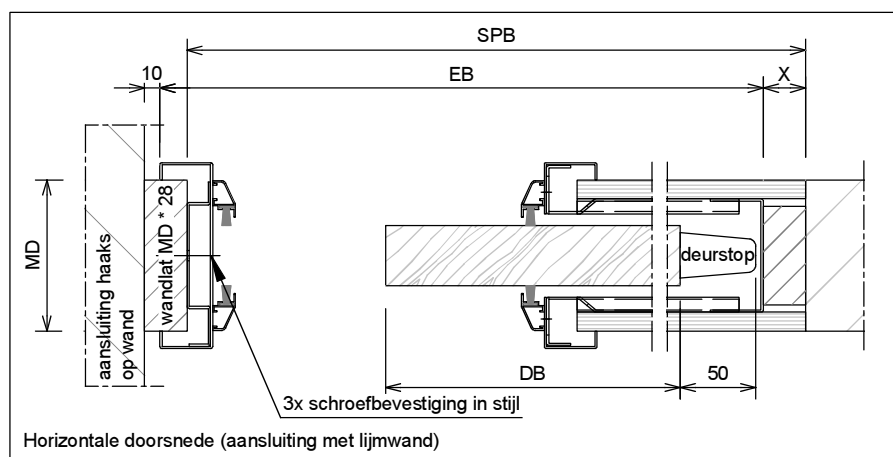
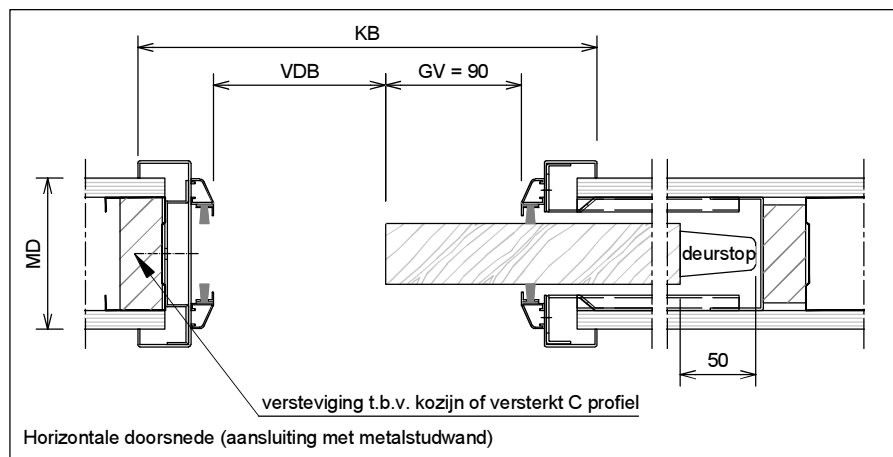
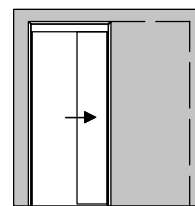

	Rekentabel	Berekening	Waarde
DB	DeurBreedte (minimaal 730)		
GV	GrijpVlak		
VDB	Vrije Doorgang Breedte	DB-GV-40	
KB	KozijnBreedte	DB+60	
EB	ElementBreedte	2*DB-25	
SPB	SParingBreedte	2*DB-15	
X	Restmaat (uitvullen voorafgaand aan gipsbeplating)		
MD	Muurdikte	100 / 125 / 150	
	Bij DB > 1280 minimale MD 125 !		
DH	DeurHoogte		
KH	KozijnHoogte	DH+125	
VDH	Vrije Doorgang Hoogte	DH-10	
SPH	SparingHoogte	DH+115	

Model: R01-R61

Schuifdeurkozijn in de wand zonder bovenlicht

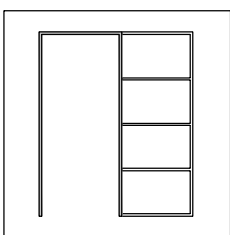
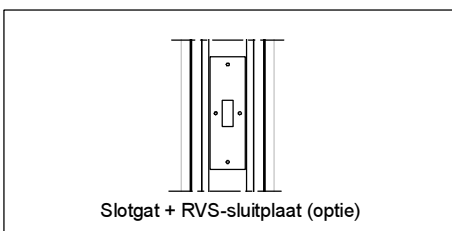
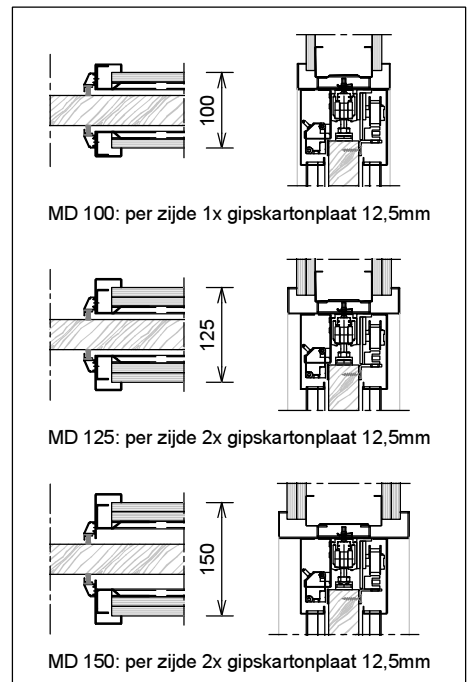
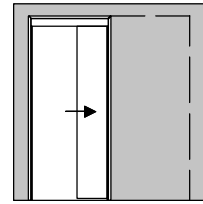

1

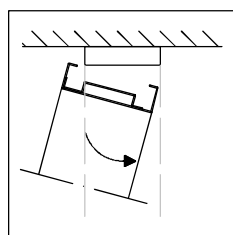

2

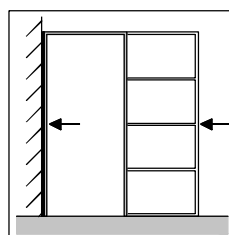

3

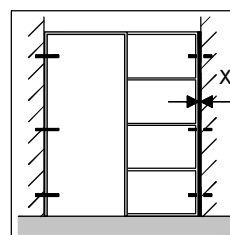

4

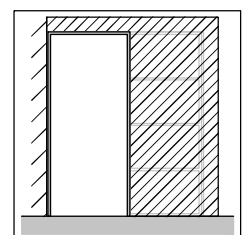

5

- 1 : Kozijn monteren.
- 2 : Kozijn in gespaarde opening plaatsen (indien aanwezig kozijn aan bovenliggende wanddeel draaien).
- 3 : Kozijn sluitstijl zijwaarts aan wandlat schuiven.
Stijlen + bovendorpel nauwkeurig te lood stellen.
- 4 : Restmaat X uitvullen + kozijn vastschroeven.
- 5 : Kozijn + eventueel bovenliggend wanddeel afwerken.