

Kenmerken

- plaatdikte 1,5 mm - zichtzijden gelakt
- uitvoering met borstelprofiel
- af fabriek gelast nisgedeelte met versteviging
- ROB schuifgarnituren
- optie: uitvoering met "plafond hoge deur" (model S61)
- optie: softclose-systeem enkelwerkend / dubbelwerkend
- optie: deur volledig wegschuivend met uitwerpveer
- optie: elektrische aandrijving (ook nadien in te bouwen)

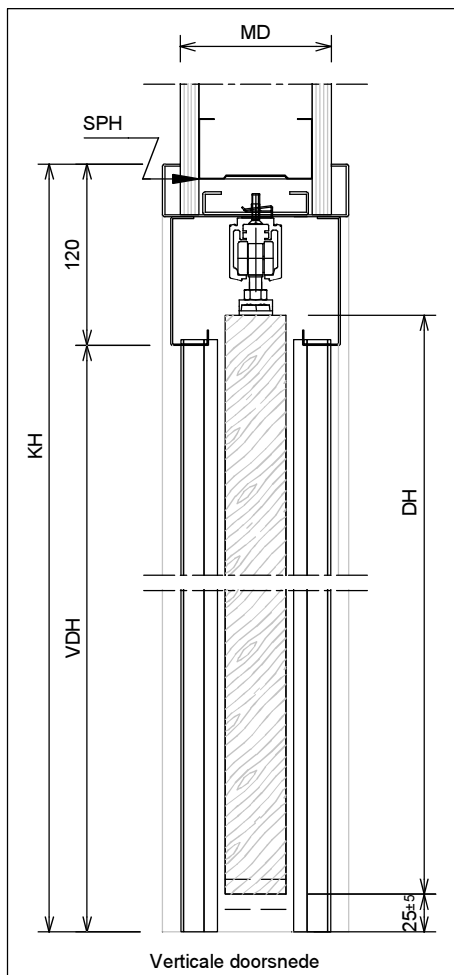
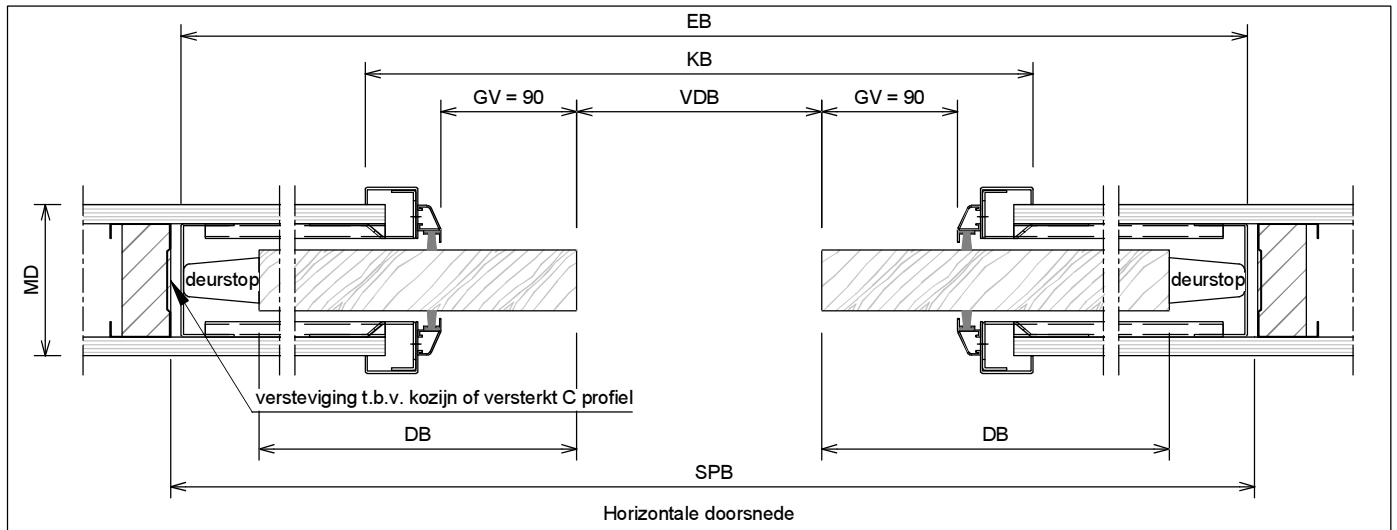

	Rekentabel	Berekening	Waarde
DB	DeurBreedte (minimaal 730)		
GV	GrijpVlak		
KB	KozijnBreedte	$2 \cdot DB + 50$	
VDB	Vrije Doorgang Breedte (grijpvlak 90)	$2 \cdot DB - 230$	
EB	ElementBreedte (grijpvlak 90)	$4 \cdot DB - 125$	
SPB	SParingsBreedte (grijpvlak 90)	$4 \cdot DB - 105$	
VDB	Vrije Doorgang Breedte (grijpvlak 0)	$2 \cdot DB - 50$	
EB	ElementBreedte (grijpvlak 0)	$4 \cdot DB + 10$	
SPB	SParingsBreedte (grijpvlak 0)	$4 \cdot DB + 30$	
	Bij grijpvlak 90 deurstop, bij grijpvlak 0 uitwerpveer. Bij grijpvlak 0 elektrisch niet mogelijk		
X	Restmaat (uitvullen voorafgaand aan gipsbeplating)		
MD	MuurDikte	100 / 125 / 150 / ...	
	Bij DB > 1280 minimale MD 125 !		
DH	DeurHoogte	DH	
VDH	Vrije Doorgang Hoogte	DH + 5	
KH	KozijnHoogte	DH + 125	
SPH	SParingsHoogte	DH + 115	

Model: S01-S61

Schuifdeurkozijn in de wand zonder bovenlicht voor dubbele deuren

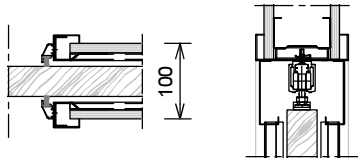
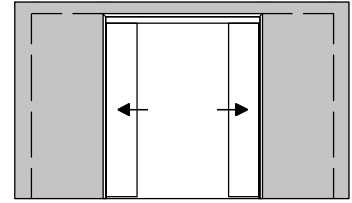

MD 100: per zijde 1x gipskartonplaat 12,5mm

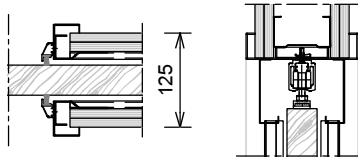

MD 125: per zijde 2x gipskartonplaat 12,5mm

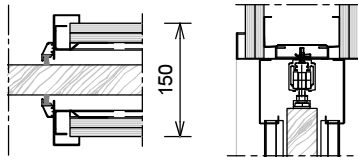

MD 150: per zijde 2x gipskartonplaat 12,5mm

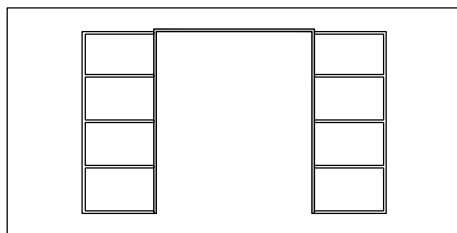
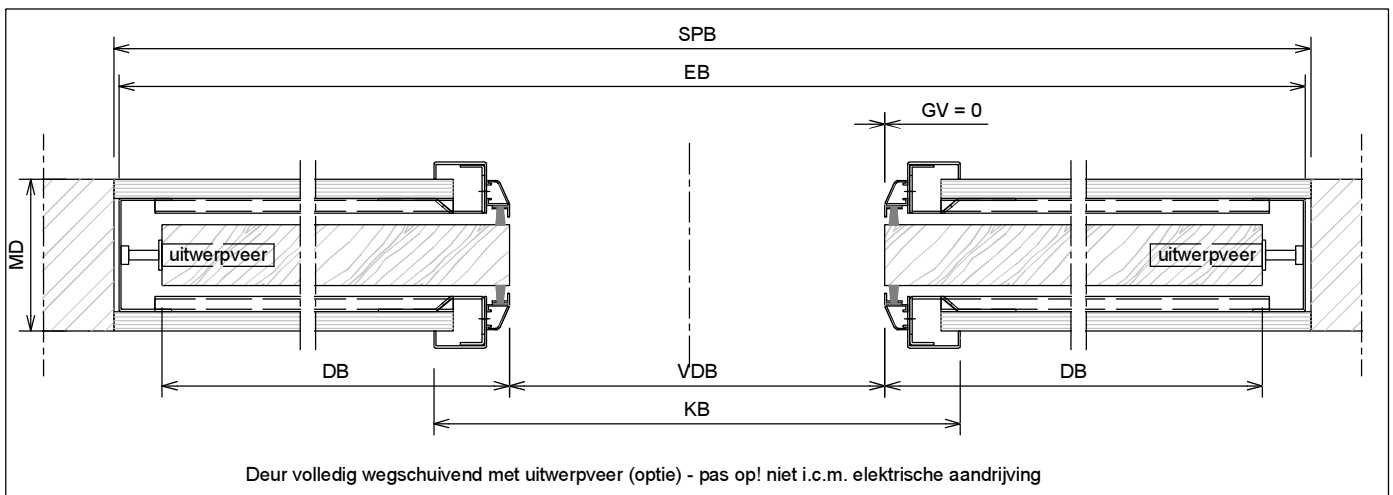
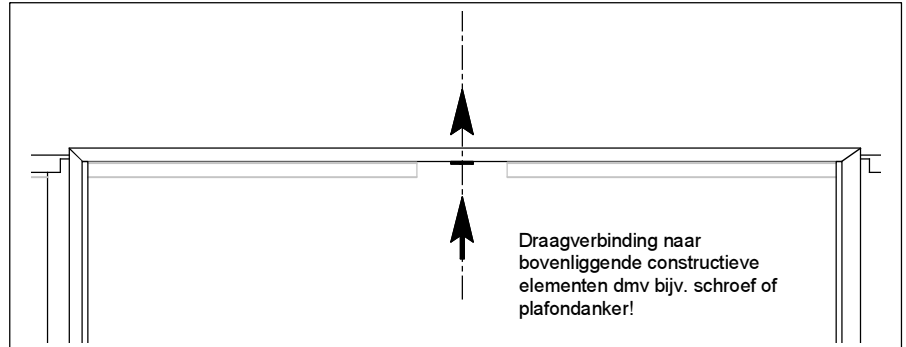

1

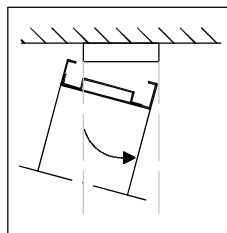

2

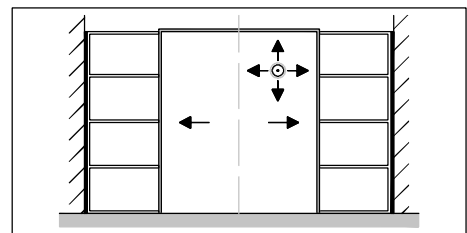

3

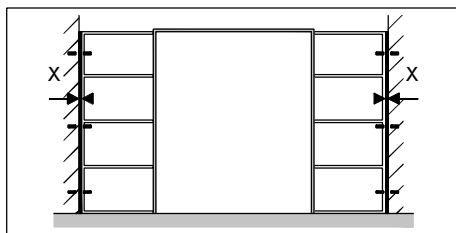

4

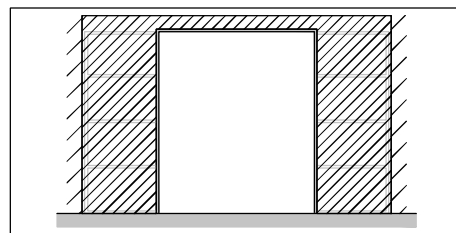

5

- 1 : Kozijn monteren.
- 2 : Kozijn in gespaarde opening plaatsen (indien aanwezig kozijn aan bovenliggende wanddeel draaien).
- 3 : Kozijn op de plaats schuiven.
Stijlen + bovendorpel nauwkeurig te lood stellen.
- 4 : Restmaat X invullen + kozijn vastschroeven + Draagverbinding naar bovenliggende delen voorbereiden!
- 5 : Kozijn + eventueel bovenliggend wanddeel afwerken.

Plafondanker tbv extra draagvermogen bovendorpel van dubbeldeurs schuifdeurkozijn

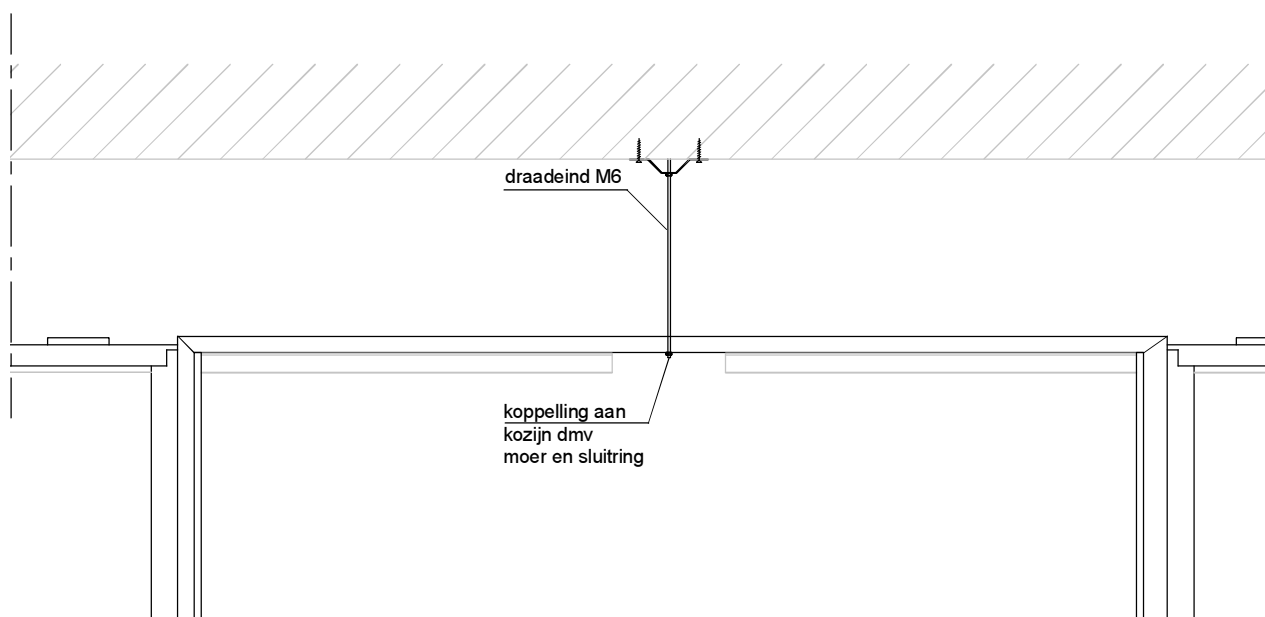

Voorziening tbv extra draagvermogen bovendorpel van dubbeldeurs schuifdeurkozijn dmv schroef

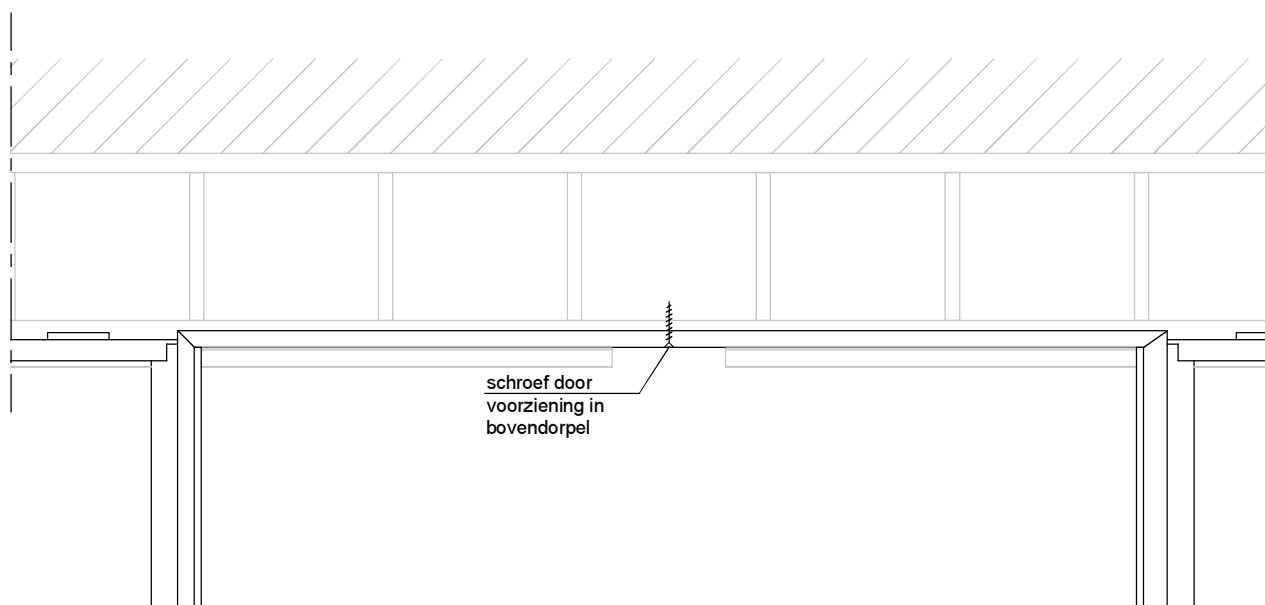

ANDUSTA
STALEN BINNENDEURKOZIJNEN

benaming DUBBELDEURS SCHUIFDEURKOZIJN IN DE WAND
VOORZIENING TBV EXTRA DRAAGVERMOGEN AAN BOVENDORPEL

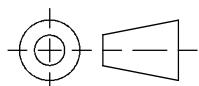

formaat A4	tolerantie ± 0,5 mm	getekend PG	gewijzigd	referentie
	schaal 1:16	datum 22.01.2015	datum wijziging 06-02-2015	tekeningnummer 70201102