

Kenmerken

- plaatdikte 1.0 mm - zichtzijden gelakt
- deuromvattende geleider
- optie: SoftClose-systeem enkelwerkend / dubbelwerkend
- optie: Elektrische aandrijving (Linea Drive)

ANDUSTA

Model: N11

Schuifdeurkozijn voor dubbele deuren voor de wand met bovenlicht en uitschuifstukjes + plafondprofiel

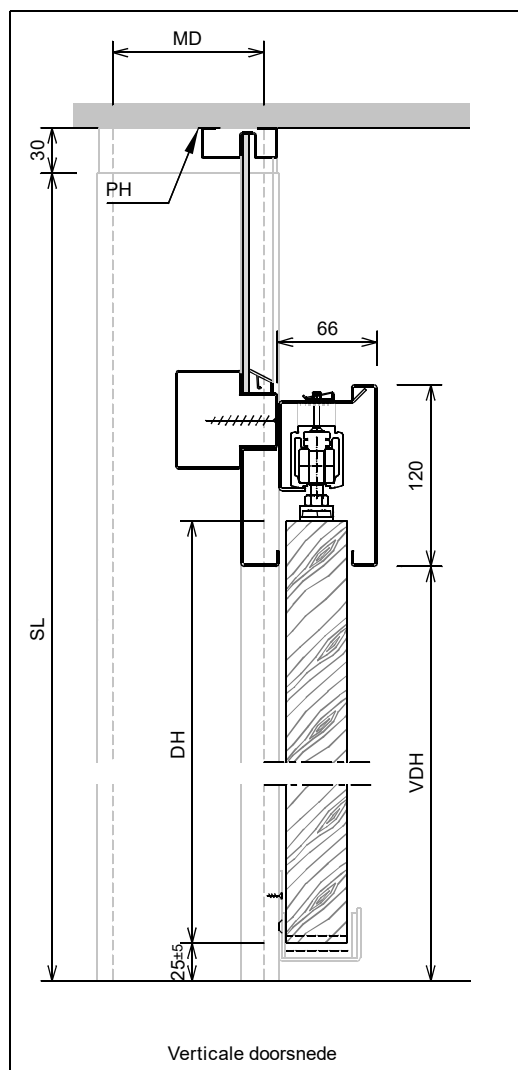
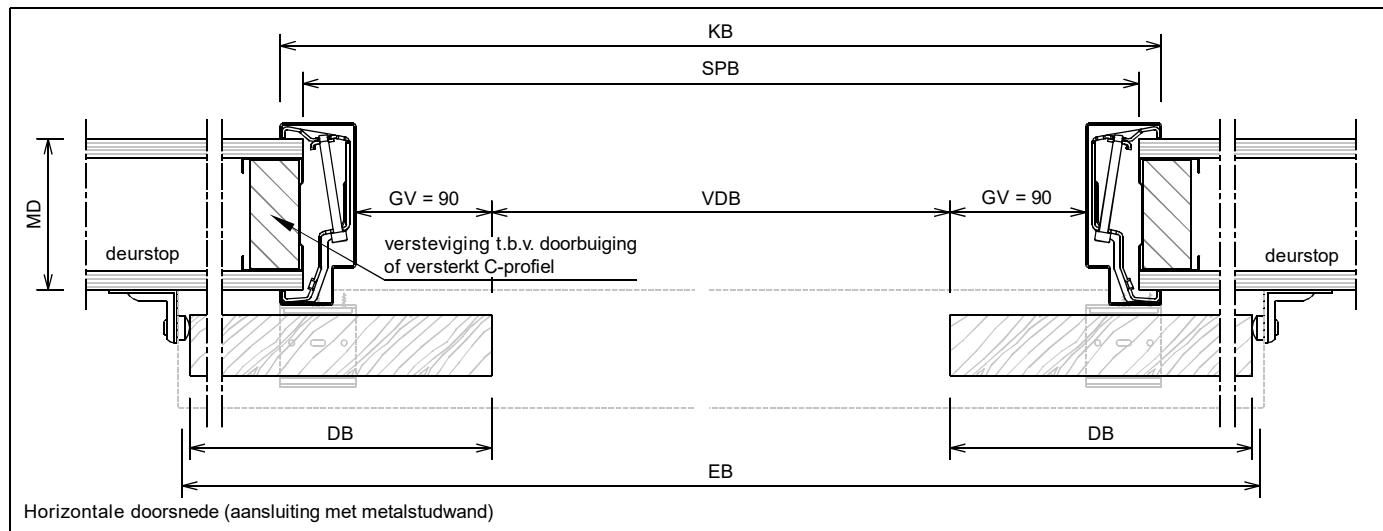
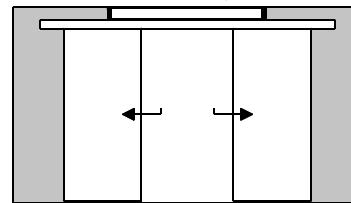

	Rekentabel	Berekening	Waarde
DB	Deurbreedte (minimaal 730)		
GV	Grijpvak alleen 0 of 90 mogelijk		
VDB	Vrije Doorgang Breedte GV 0	$2*DB - 50$	
VDB	Vrije Doorgang Breedte GV 90	$2*DB - 230$	
KB	KozijnBreedte	$2*DB + 50$	
EB	ElementBreedte (lengte afdekkap) GV 0	$4*DB - 35$	
EB	ElementBreedte (lengte afdekkap) GV 90	$4*DB - 215$	
SPB	SparingBreedte	$2*DB + 20$ (min.)	
MBW	Minimaal Benodigde Wanddeel GV 0	$DB - 15$	
MBW	Minimaal Benodigde Wanddeel GV 90	$DB - 105$	
MD	Muurdikte	$100 / 125 / 150 / ,...$	
DH	DeurHoogte		
PH	PlafondHoogte		
VDH	Vrije Doorgang Hoogte	$DH - 5$	
SL	StijlLengte	$PH - 30$	

Model: N11

Schuifdeurkozijn voor dubbele deuren voor de wand met bovenlicht en uitschuifstukjes + plafondprofiel

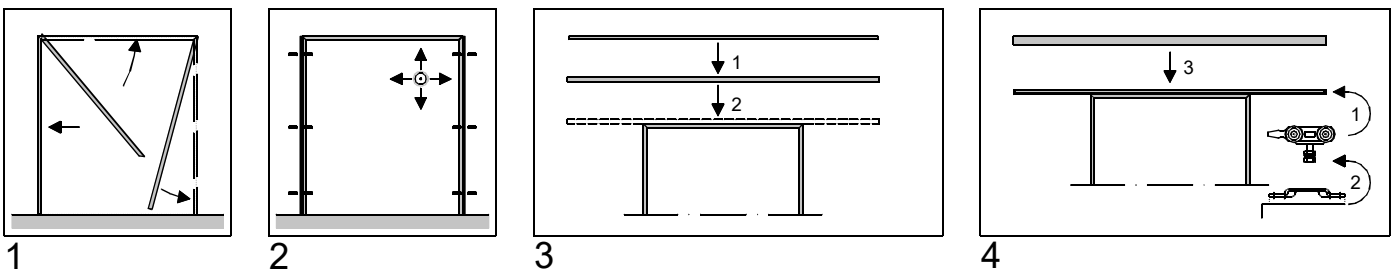
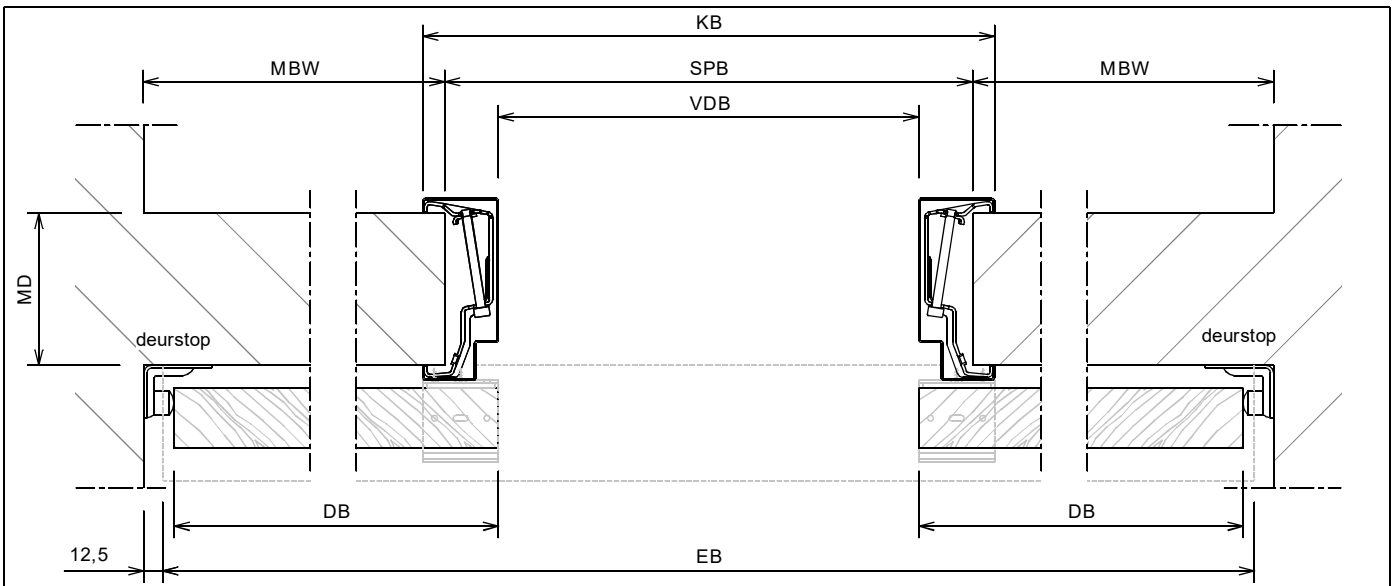
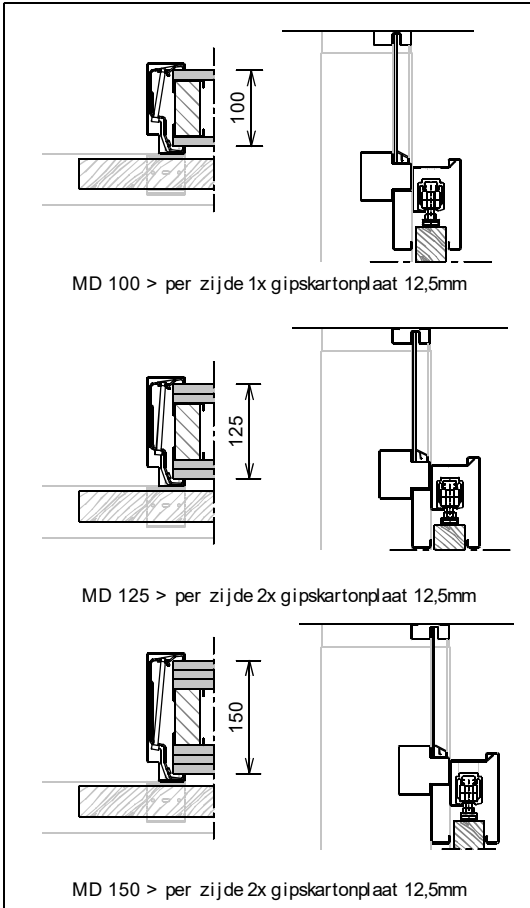
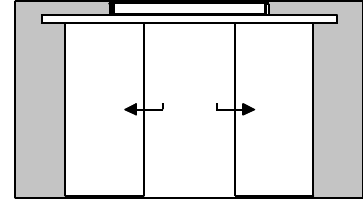

- 1 : Bovendorpel + zijstijlen in gespaarde opening aan de wand schuiven.
- 2 : Bovendorpel + zijstijlen nauwkeurig te lood stellen en Kembeugels vastdraaien.
- 3.1 : Rail aan raildrager schroeven.
- 2 : Rail drager nauwkeurig te lood aan de wand boren en schroeven.
(afsteunend op bovendorpel)
- 4.1 : Rollers + rollerstop in rail schuiven, ohangplaten op de deur schroeven en aan de rollers hangen.
- 2 : Deur volledig afhangen en schroeven strak aandraaien.
Rollerstops op de juiste posities afstellen vastzetten
- 3 : Afdekkap monteren.