

- Schuifdeurkozijn in de wand
- Zonder bovenlicht
- Met geïntegreerde borstel
- Brandvertragende uitvoering

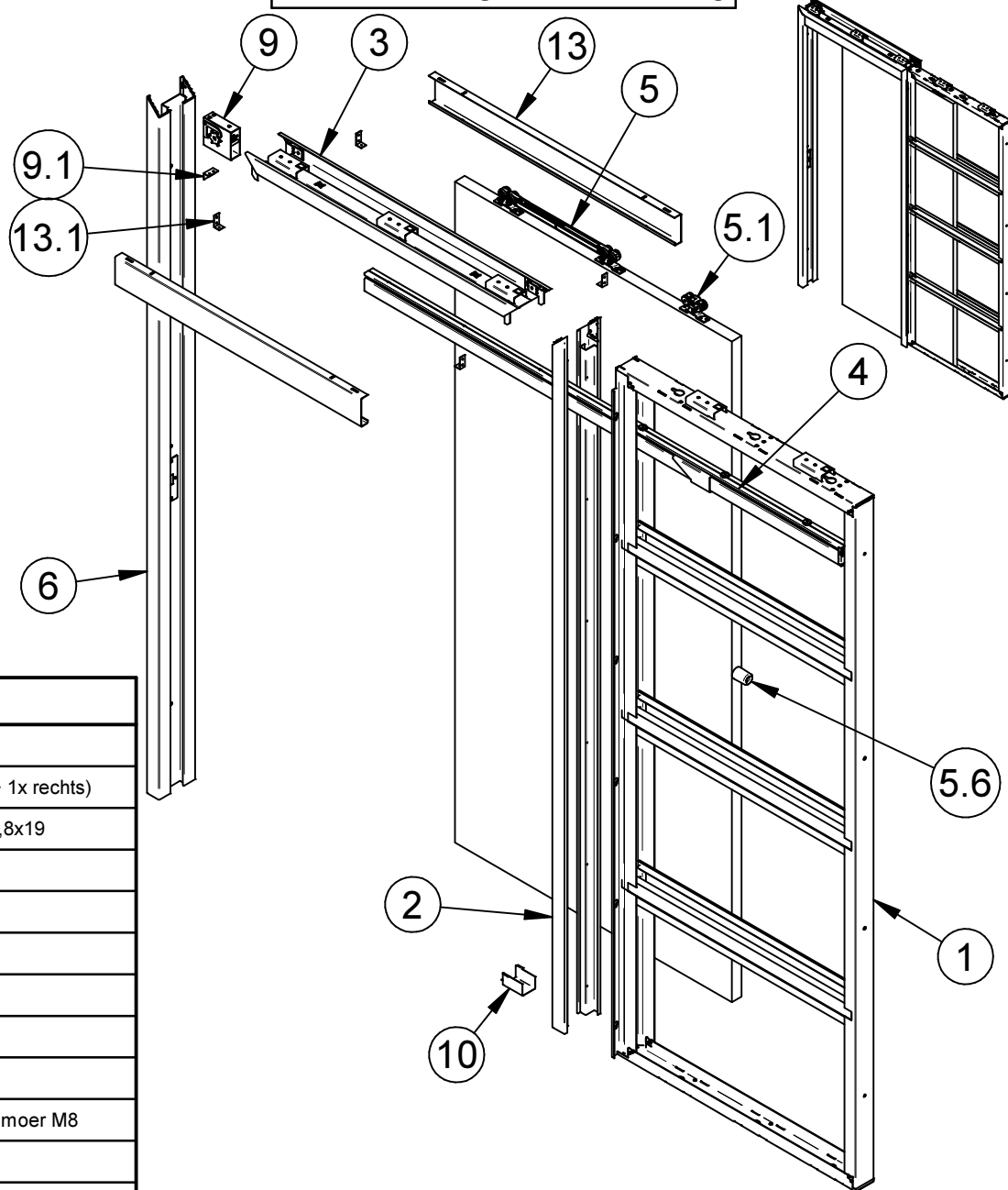

Posnr.	Onderdeel
1	Nis
2	Afdekkastijlen (1x links + 1x rechts)
2.1	Zelfborende schroef 4,8x19
3	Bovendorpel
3.1	Plaatclip M5
4	Railprofiel
4.1	Schroef M5x16
5	Softclose systeem
5.1	loopwagen
5.2	Zeskantbout M8x35 + moer M8
5.3	Ophangplaat
5.4	Rollerstop
5.5	Stophaak
5.6	Deurstop
6	Sluitstijl
9	Veerkatrol
9.1	Montagebeugel veerkatrol
9.2	Laagbolkopschroef 3,9x13
10	Deurgeleider
12	R.V.S. Sluitplaat (Optioneel)
12.1	Bliedklinknagels (Optioneel)
13	Afdekkap
13.1	Montagebeugel afdekkap

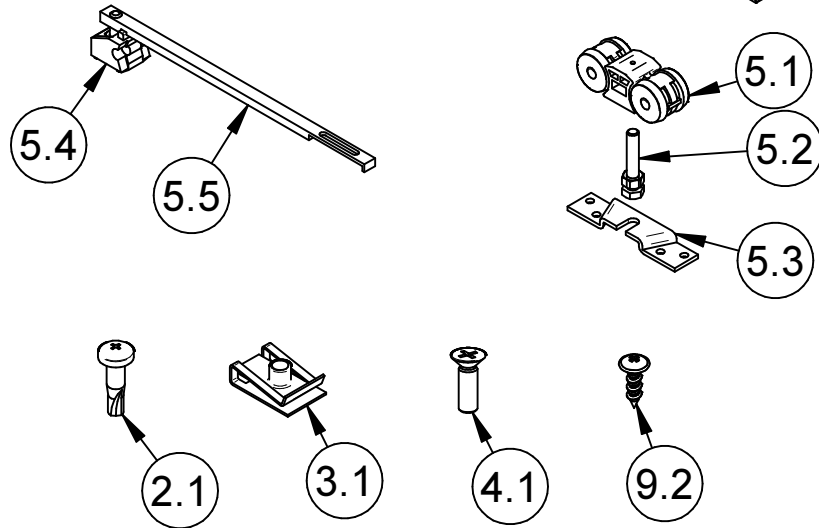

F:\Veekeningen\Sol\id.Edge\Dr\raff\Montage\_handleidingen\SKIW-S-Q-R01.dft

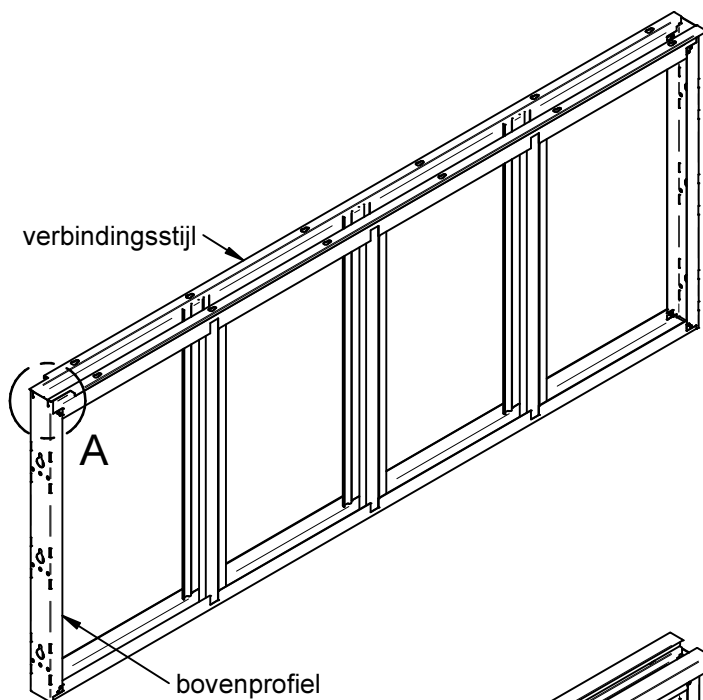

1. Plaats de nis ①, met de open zijde naar boven, op de grond.

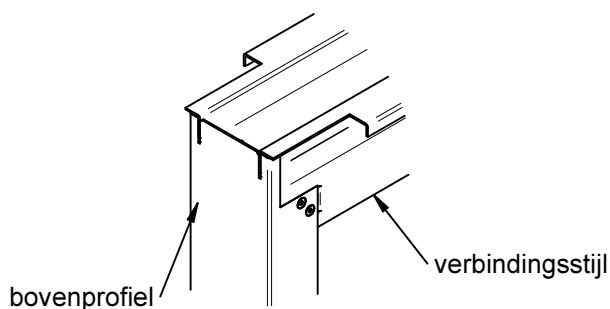

### DETAIL A

2. Bevestig de twee afdekstijlen ② met behulp van de zelfborende schroeven 4,8x19 ②.1 aan de verbindingsstijlen. Schroef eerst alle zelfborende schroeven een stukje in het koppelprofiel waarbij er voldoende ruimte over moet blijven om de schroefkoppen in de 'sleutelgaten' van de verbindingsstijl te haken. Haak de afdekstijl met het koppelprofiel in de verbindingsstijl, naar beneden schuiven en draai daarna de schroeven handvast aan.

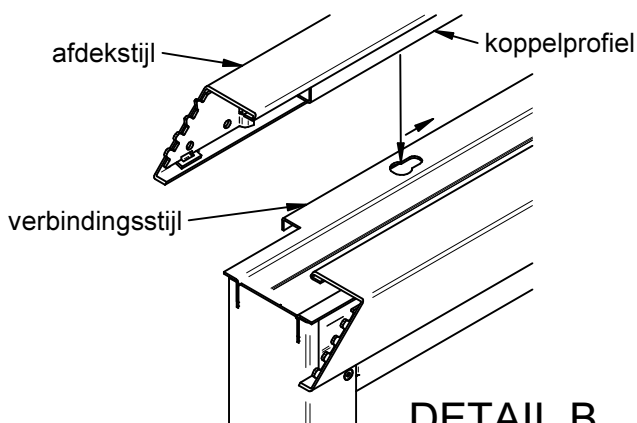
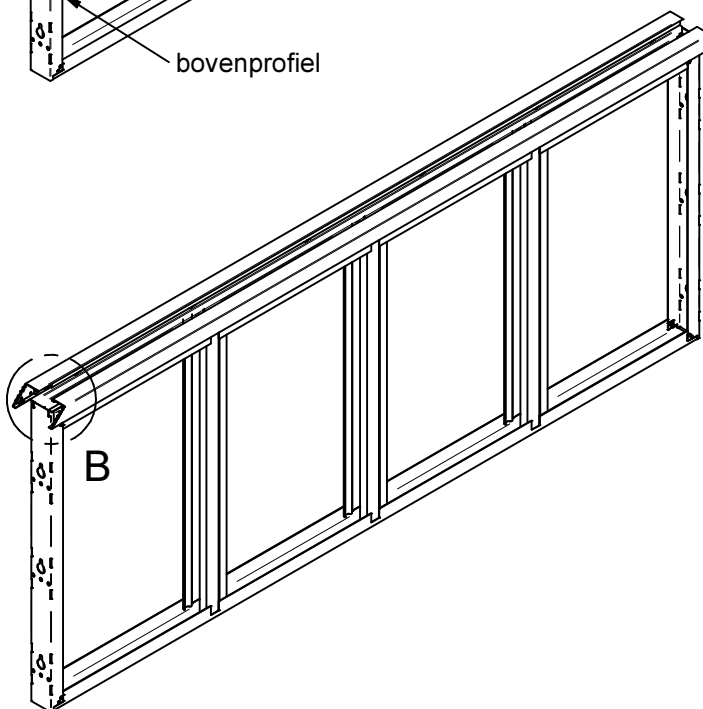

### DETAIL B

3. Plaats de plaatclips M5 ③.1 in de bovendorpel ③. Zorg er voor dat de bovenzijde (met schroefdraad) naar de binnenzijde van de bovendorpel wijst. Monteer de bovendorpel door de verstekstanden in elkaar te zetten en de bovendorpel te draaien totdat er een hoek van 90° ontstaat tussen afdekstijl en de bovendorpel.

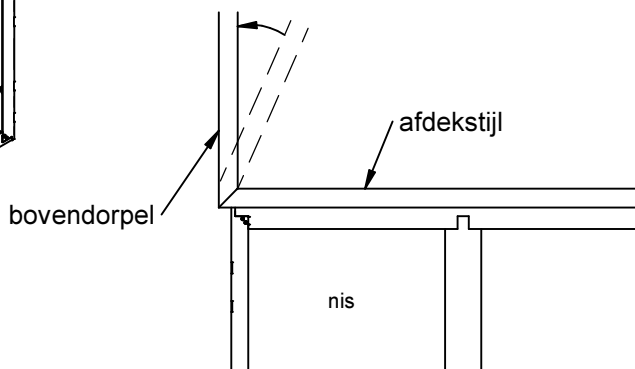
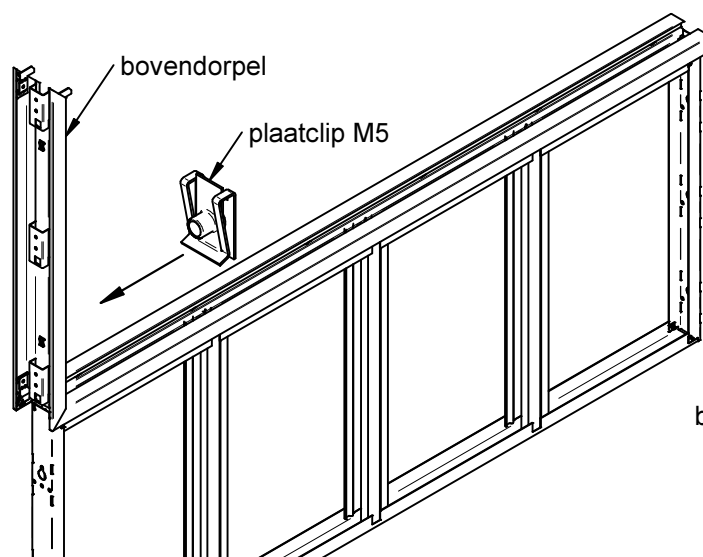

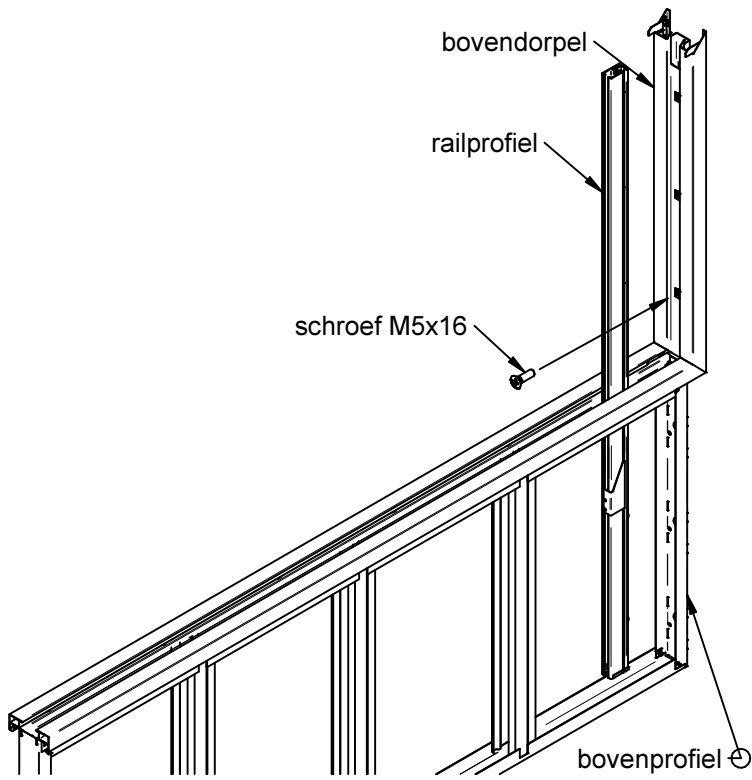

4. Bevestig het railprofiel (4) door de klemschotels in de sleutelgatsparingen van het bovenprofiel van de nis te plaatsen en het railprofiel in de borgpositie te schuiven.

Bevestig het railprofiel aan de bovendorpel door M5x16 (4.1) schroeven met verzonken kop in de plaatclips te schroeven.

In het railprofiel zijn een schuifslide en een elektromagneet met veer en sluitplaat al voor gemonteerd. Deze moeten na montage van het railprofiel aan de niszijde zitten.

5. Loopwagen + Softclose in het railprofiel schuiven, plaats deze voor het uitvoeren van de volgende stap (6). Door de rollerstop aan te brengen wordt voorkomen dat het "Softclose-systeem" uit het railprofiel loopt.

6. Zet het half-gemonteerde kozijn rechtop en plaats het in de gespaarde opening. Monteer de sluitstijl (6) door de verstektanden in elkaar te zetten en de sluitstijl te draaien totdat er een hoek van 90° ontstaat tussen sluitstijl en de bovendorpel.

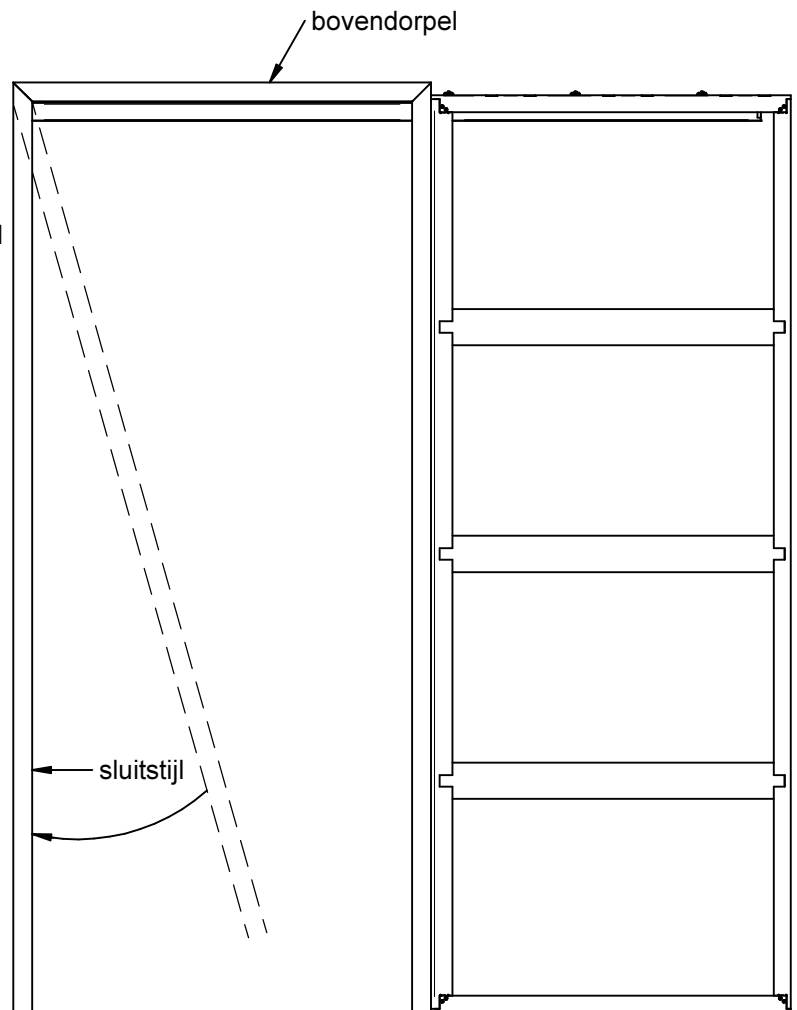
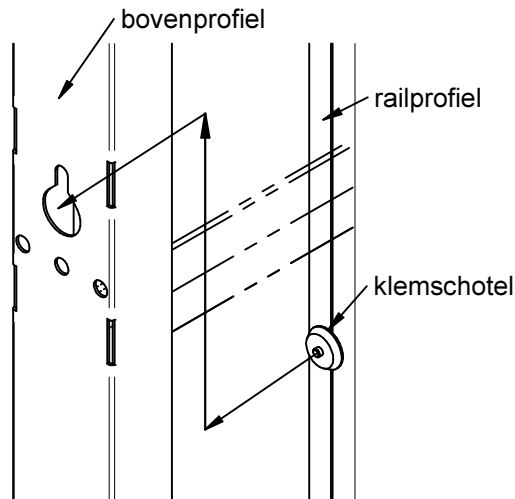

### DETAIL C

7. - Sluitstijl, nisinvoer en nis dienen volledig uitgelijnd te worden;
- Het kozijn volledig waterpas stellen;
- Sluitstijl aan de muur bevestigen met spijkerpluggen;
- Restmaat aan achterzijde van de nis invullen + nis bevestigen;
- Nis met grondprofiel op vloer verankeren.

**Tip:** Gebruik tijdens montage een stellet tussen de kozijnstijlen om de onderlinge maatvoering van de stijlen over de gehele stijllengte gelijk te houden.

8. Gipsbeplating aanbrengen. (zie bijlage 1: NIS- / WANDAFWERKING)

Let op: stroomkabel van elektromagneet koppelen aan BMC (Brandmeldcentrale) als 24VdC verbreekcontact.

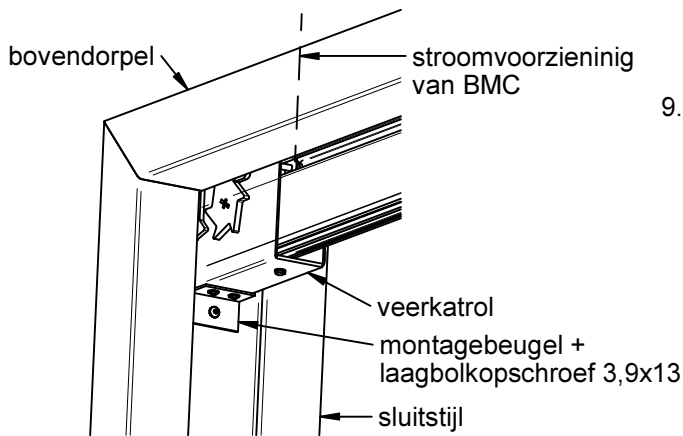

9. Plaats de veerkatrol (9) bovenin tegen sluitstijl en bovendorpel, waarna d.m.v. een montagebeugel (9.1) en laagbolkopschroeven 3,9x13 (9.2) de veerkatrol wordt vastgezet tegen de sluitstijl.

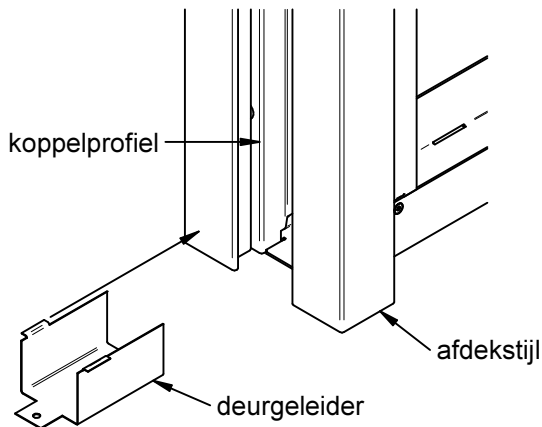

10. Schuif de deurgeleider (10) in de voet van de nis-invoer en indien gewenst vastzetten d.m.v. een schroef. De deurgeleider wordt geklemd tussen de afdekstijlen en de koppelprofielen.

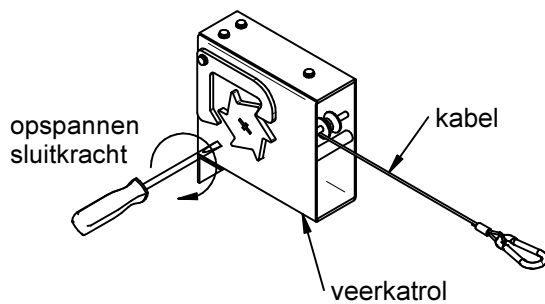

11. Deur afhangen: zie bijlage 2.2  
Nadat de deur volledig is afgehangen kan de veerkatrol aan de schuifslede gekoppeld worden. Let op: stroomvoorziening naar BMC moet in werking zijn. Sluit de deur en trek het koord uit de nis totdat de schuifslede tegen de laatste loopwagen schuift. Trek de kabel van de veerkatrol door de bovenste railkamer en haak de karabijnhaak aan het staalkabellus van de schuifslede, verwijder het koord. Door de deur volledig open te schuiven wordt de anker van de schuifslede tegen de kleefmagneet gekleefd en kan de deur vervolgens geheel vrij van weerstand bediend worden. Bij verbreken van de 24V vanaf BMC zal de schuifslede worden vrijgegeven en zal de deur door de veerkatrol worden dichtgetrokken. Indien de veerkatrol niet voldoende sluitkracht levert kan de veer worden opgespannen totdat deze toereikend is (niet strakker afstellen als noodzakelijk!) Om de schuifslede weer te spannen de 24V vanaf BMC weer bekrachtigen en vervolgens de deur weer 1x volledig open schuiven.

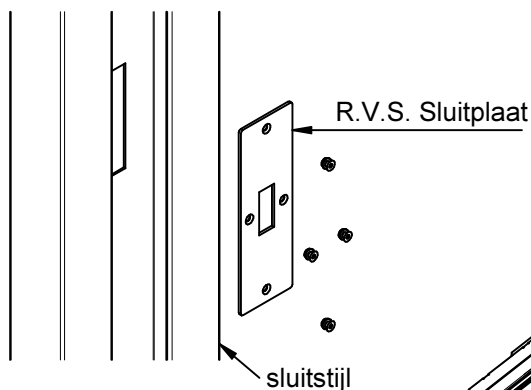

12. Slotgatvoorziening (optioneel)  
- Bepaal de juiste hoogte voor de RVS sluitplaat (12) (na het afhangen van de deur);  
- RVS sluitplaat vastzetten met blindklinknagels (12.1) met verzonken kop.

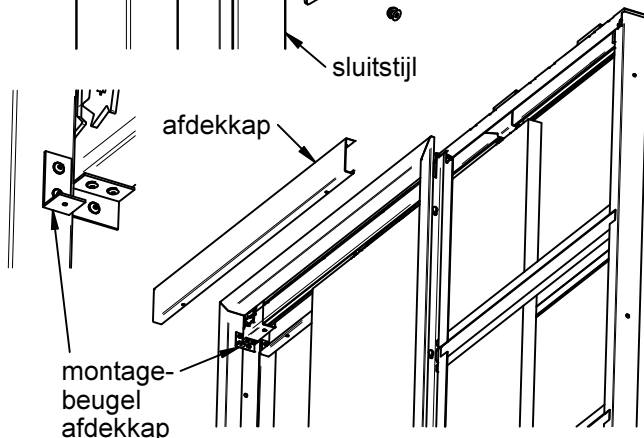

13. Afdekkappen (13)  
- Schroef eerst de laagbolkopschroeven 3,9x13 (9.2) gedeeltelijk in de bovendorpel;  
- Schroef de montagebeugels (13.1) voor de afdekkappen op de afdekstijlen;  
- Haak de afdekkappen met de sleufgaten om de schroefkoppen;  
- Draai de laagbolkopschroeven handvast aan.

14. Het kozijn verder afwerken met stoot- en afdichtdopjes.

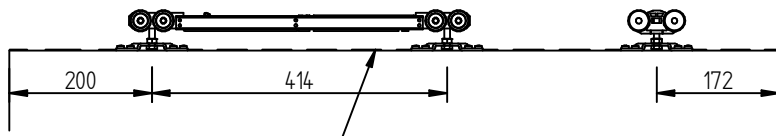

grafietband 30x2  
op volledige deurbreedte  
tussen ophanging rolgarnituur

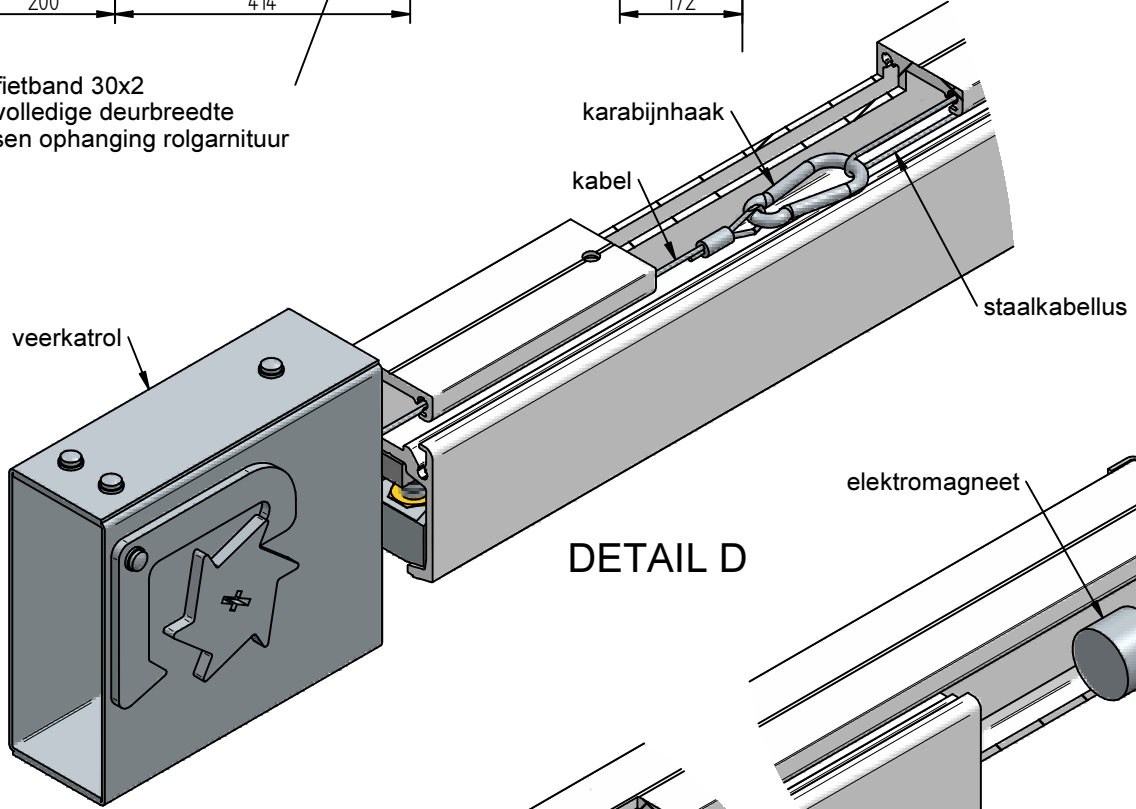

DETAIL D

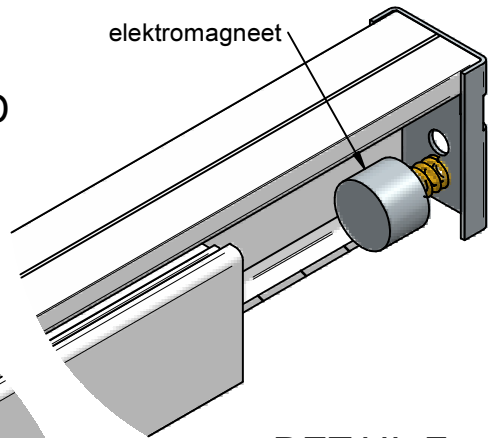

DETAIL F

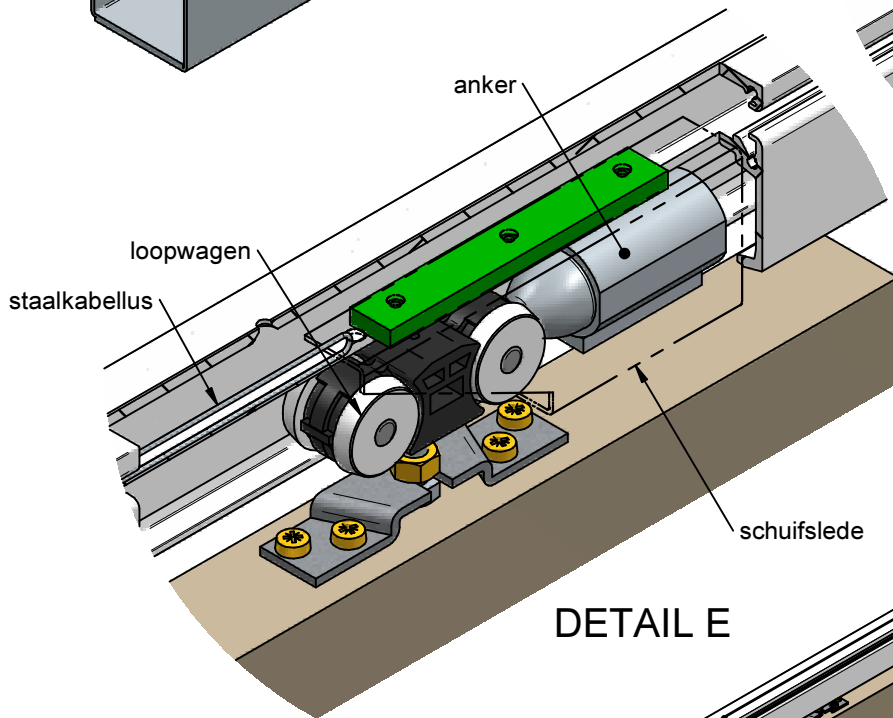

DETAIL E

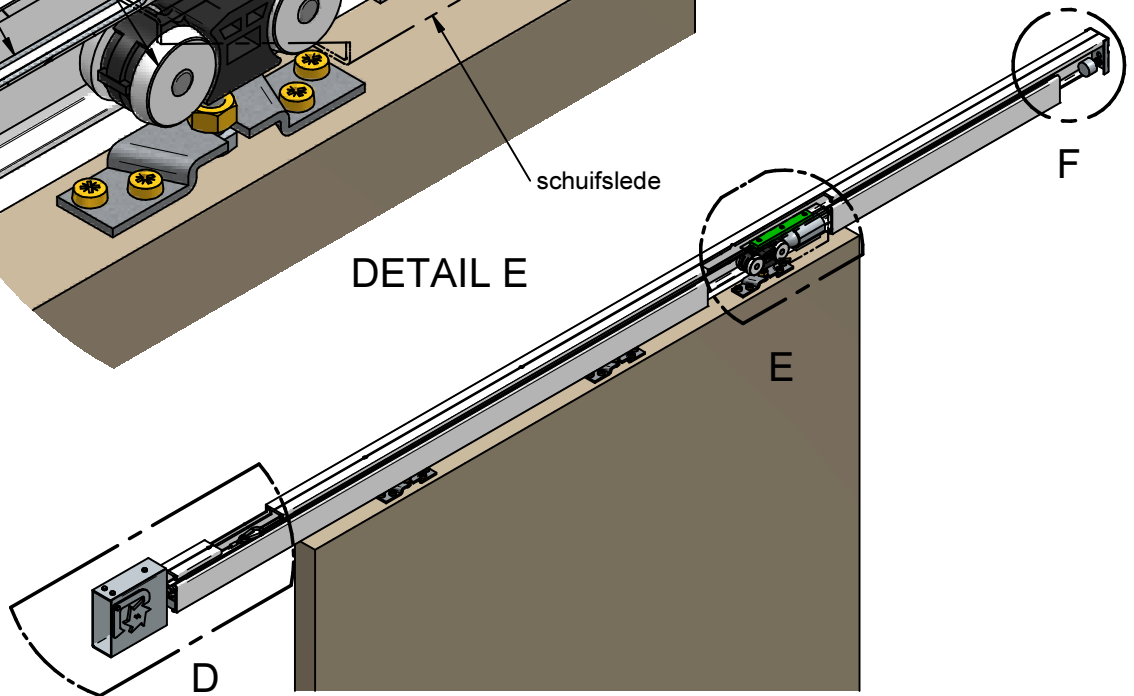

F:\tekeningen\Solid Edge\Draft\Montage handleidingen\SKIW-S-Q-R01.dft

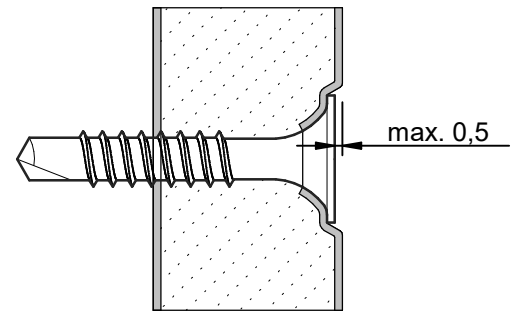
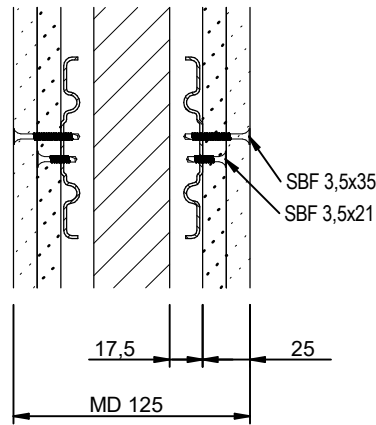
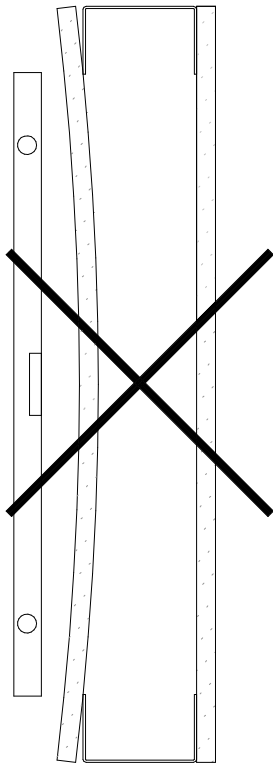

Het speciale karton is de wapening van de gipskartonplaat, dit mag dus niet beschadigd raken.

Gipskartonplaten en gipsschroeven zijn op elkaar afgestemd. De trompetvormige schroefhals zorgt ervoor dat het karton niet wordt doorgesneden, maar naar binnen wordt gedrukt.

Het beste resultaat wordt dan ook verkregen door te schroeven.

**Aandachtspunt tbv bevestiging gipsplaten.**

Plaats de gipsplaten tegen de nis, niet doordrukken.

**LET OP!** Bij doordrukken kunnen de schroefregels naar binnen gedrukt worden en tegen de deur aanlopen.

gegevens gipsschroeven	1e laag		2e laag		3e laag	
	-lengte	-afstand	-lengte	-afstand	-lengte	-afstand
MD 125	21	750	35	250		
MD 150	21	750	35	200	45	250

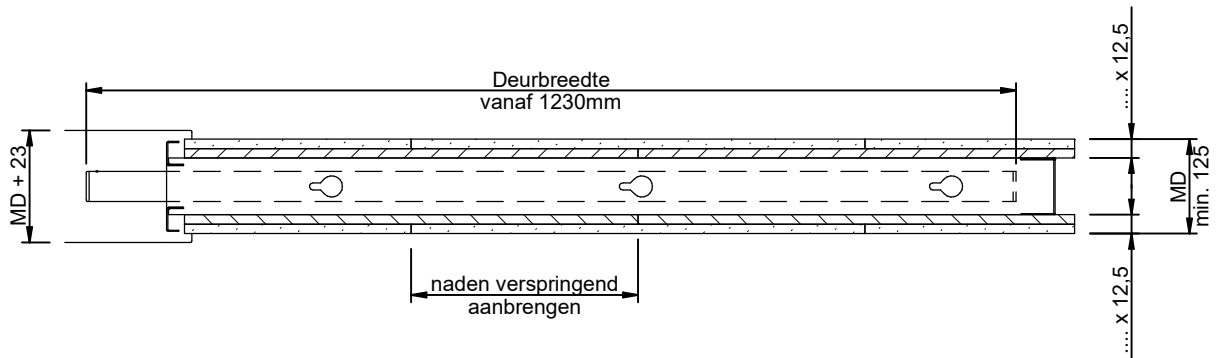

Schuifdeuren, waarvan de deurbreedte groter of gelijk is aan 1230mm, volgens bovenstaande weergave af te werken.

- wanddikte is minimaal 125mm;
- per zijde 2 of meer lagen materiaal in "1/2-steens verband" aanbrengen.

Om doorbuiging van de schroefregels, tijdens het aanbrengen van de beplating, te beperken geniet "boorsnelheid" de voorkeur ten opzichte van "schouderdruk".

De maximaal toegestane doorbuiging van de schroefregels is 1mm per meter nisbreedte.

**BELANGRIJK:**

Indien een gipsschroef te diep doorgeschoefd wordt dient deze direct te worden verwijderd! Een te diep doorstekende gipsschroef maar ook overmatig doorbuigen van de schroefregels kunnen bij afhangen van de deur leiden tot (zware) schade aan de deur.

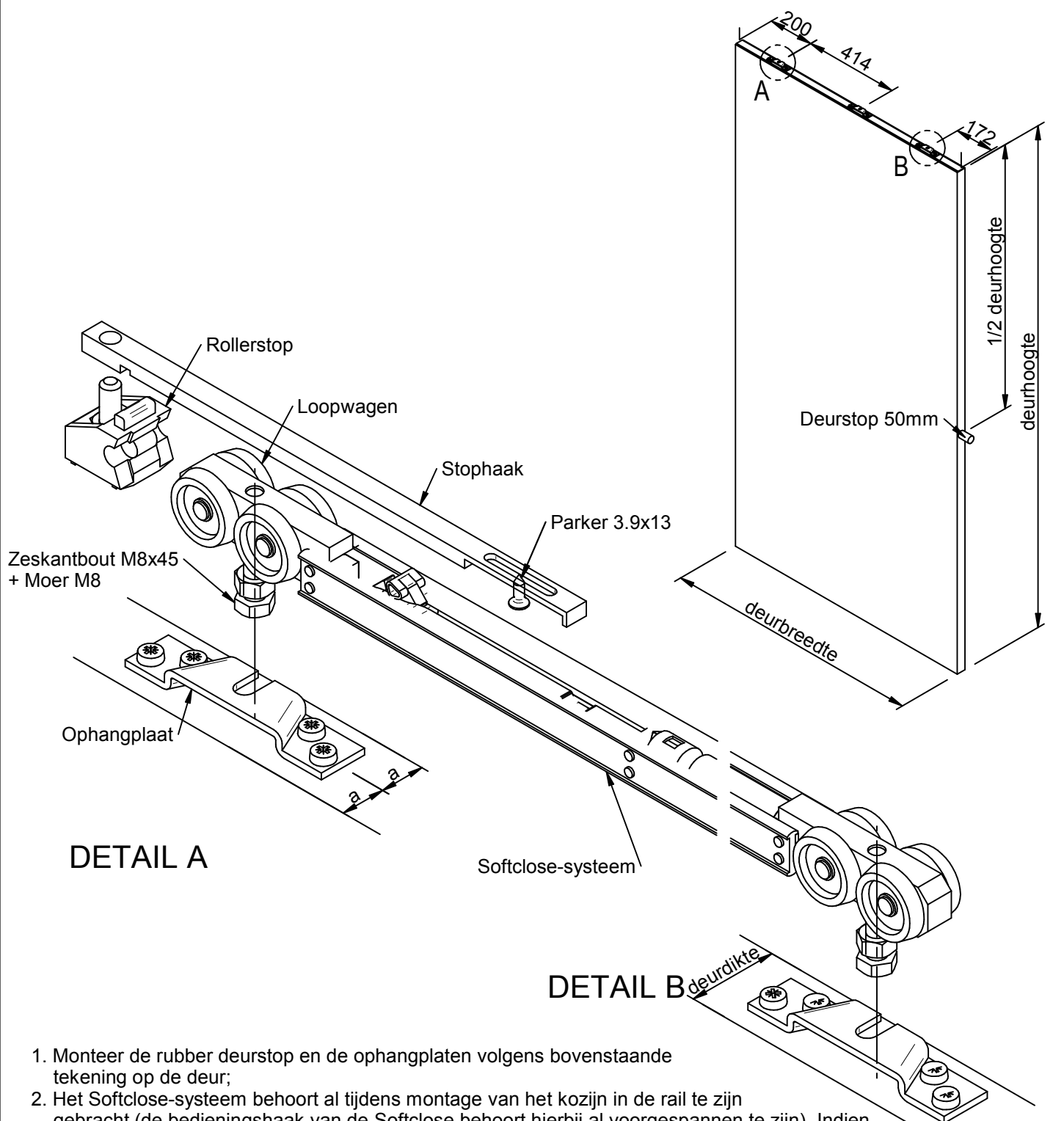

1. Monteer de rubber deurstop en de ophangplaten volgens bovenstaande tekening op de deur;
2. Het Softclose-systeem behoort al tijdens montage van het kozijn in de rail te zijn gebracht (de bedieningshaak van de Softclose behoort hierbij al voorgespannen te zijn). Indien er een dubbelwerkend Softclose-systeem wordt toegepast dient de rollerstop met stophaak aan de niszijde ook al tijdens montage van het kozijn in de rail te zijn geschoven en op de aangegeven positie in de rail te zijn bevestigd, zie railuitwerking). Indien Softclose en / of rollerstop in nis nog niet is / zijn aangebracht, de rail demonteren, materialen in de rail brengen (rollerstop met haak vastzetten) en rail weer monteren;
3. Draai de M8x45 zeskantbouten aan de onderzijde in de loopwagens van dit systeem. Hang de deur met de ophangplaten aan deze zeskantbouten met de deurstop wijzend in de richting van de niszijde;
4. Lijn de deur uit t.o.v. de sluitstijl en stel de gewenste hoogte af m.b.v. de zeskantbouten van de loopwagens. De afgestelde deur borgen door de M8 moeren tegen de ophangplaten vast te draaien;
5. Schuif de deur volledig naar zijn sluitpositie en markeer hierbij de positie van het uiteinde van de rollerwagen in de rail. Open vervolgens de deur weer. Schuif aan de sluitstijl-zijde de rollerstop met stophaak in de rail. De aanslagpositie van de rollerstop tot ca. 2-3mm voor de gemarkeerde positie schuiven en de rollerstop vastzetten. Schroef vervolgens door het midden van de sleufgroef in de stophaak een parker 3,9x13 en zet de stophaak hiermee vast;
6. De deur kan nu dichtgeschoven worden waarbij de softclose wordt bediend (let op: 1e keer voorzichtig schuiven controleer dat er niets wordt geforceerd). Indien de deur niet voldoende sluit kunnen rollerstop + stophaak zijdelings verschoven worden en sluitpositie worden bijgesteld.