

Posn.	Benaming	Aantal
	Verstekoppelplaat (optioneel)	
2.1	Achterwandschroef 5x60	5
2.2	Plug 8x40	5
3.1	Schroef M5x30 verzonkenkop	5
3.2	M5 plaatclip	5
3.3	Kunststof afstandbus	5
4.0	Plaatschroef 4.8x13 Laagbolkop	5
6.0	Rollerstop	2
7.0	Roller+RVS bout M8x35	2
8.0	Ophangplaat	2
10.1	Deurgeleider	1
10.2	Plaatschroef 3.9x13 Bolkop zelfb.	2
12.0	Wandbuffer (beugel+dop)	1
13.0	Plaatschroef 4.8x13 Laagbolkop	3
15.1	Aanslagdopje rond 10mm	3
15.2	Afdichtdopje rond 8mm	6
16.1	Plaatschroef 3.9x13 Laagbolkop	6
16.2	Plaatschroef 4.8x19 Bolkop zelfb.	8
16.3	Kopsprofiel Smalle pootjes	2
16.4	Afdekkap doorvoer tillift	2
A	Bovendorpel	1
B	Sluitstijl	1
C	Geleiderstijl	1
D	Raildrager	1
E	Afdekkap	1
F	Railprofiel	1
G	U-profiel	1
H	Aanslagbalk	1
J	Afdekkap binnen	2
K	Spreadbeugel	1
L	Stalen draagbeugel	1

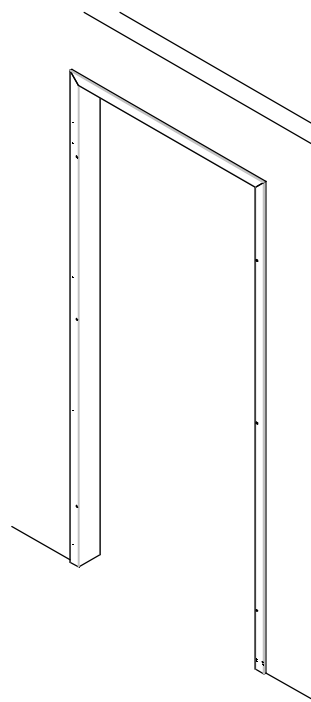

1 Schuif de bovendorpel (A) aan de wand, haak de sluit- (B) en geleiderstijl (C) in en draai beide aan de wand.

2. Stel alles te lood, en zet de stijlen vast door de klembeugels in de stijlen aan te draaien.

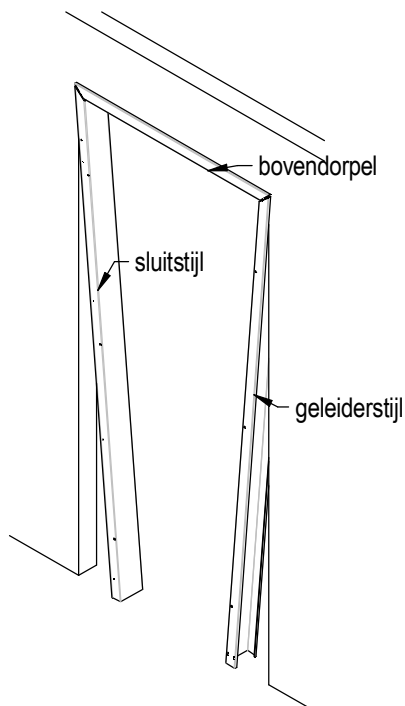
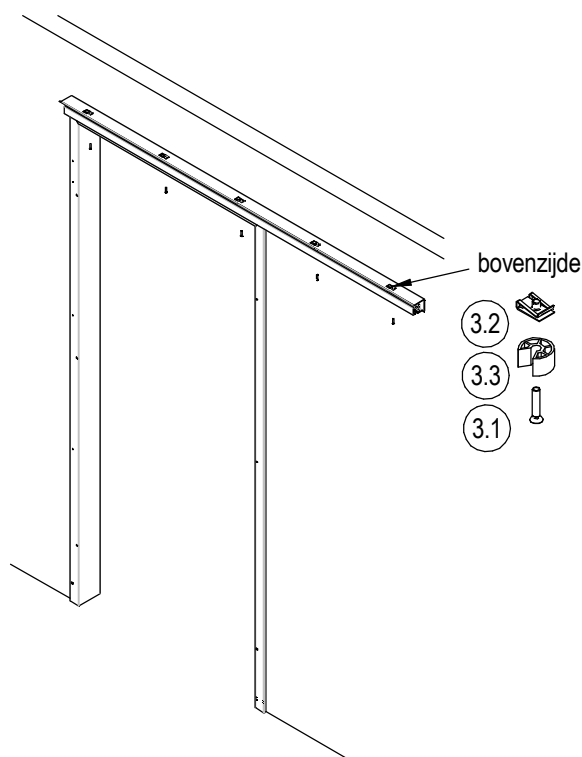
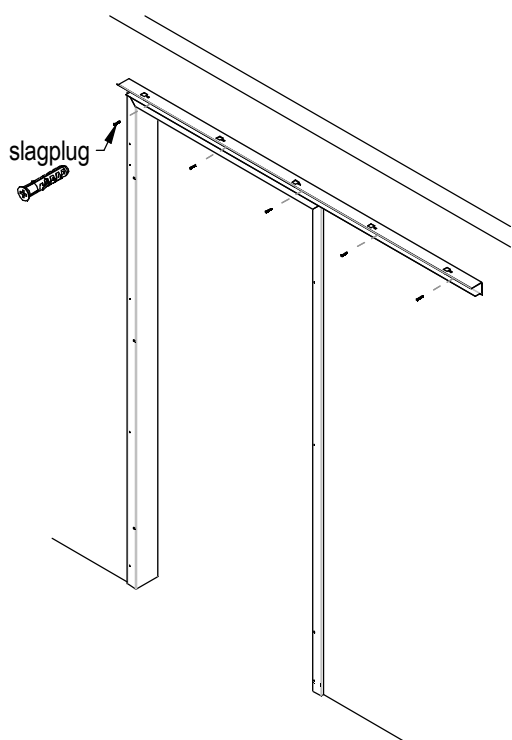

3 Monteer de raildrager (D) door deze te laten rusten op de bovendorpel en gelijk te houden met de buitenkant van de sluitstijl. Bevestig de raildrager dmv slagpluggen (2.2) in de muur. Bij een holle wand dient versterking aangebracht te worden. Voor bevestiging in deze situatie, gebruik de achterwandschroeven (2.1).

4 Monteer het railprofiel (F) in de raildrager met de plaatclips (3.2) schroeven (3.1) en afstandsbuis (3.3).

PAS OP!: Plaats de plaatclips met de schroefdraad naar boven in de raildrager. Na foutieve plaatsting kunnen de plaatclips onbruikbaar worden bij het verwijderen!

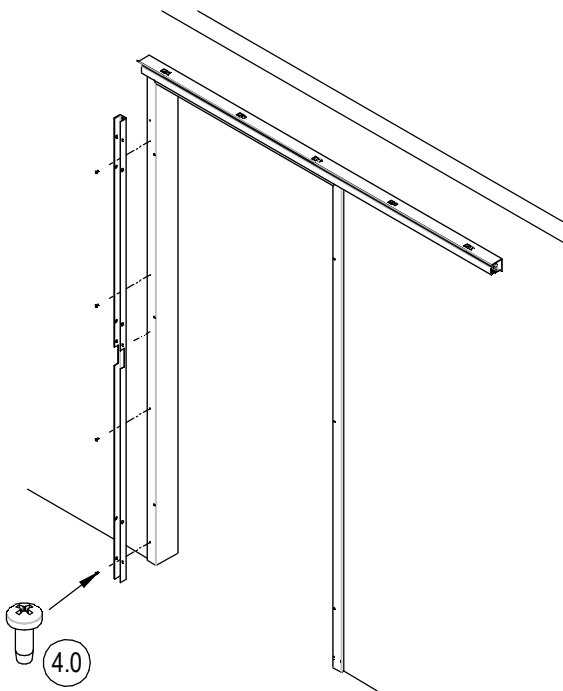

5 Monteer het U-profiel (G) aan de sluitstijl dmv plaatschroeven 4.8x13 (4.0)

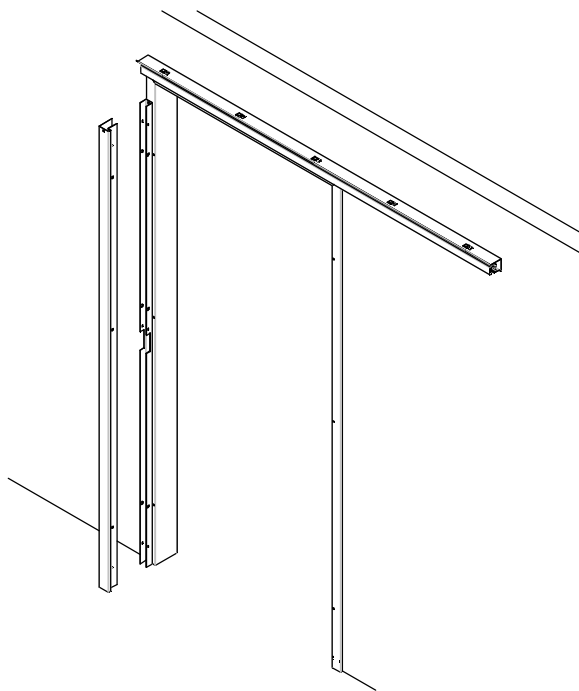

6 Schuif de aanslagbalk (H) over het U-profiel. Klik deze vast.
LET OP! Na bevestiging niet meer demonteren.

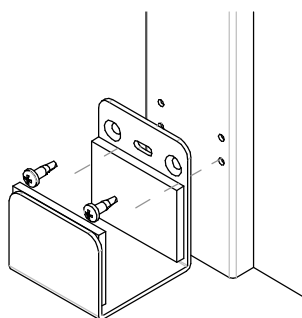

7 Bevestig de deurgeleidermok (10.1) aan de geleiderstijl dmv 2 zelfborende bolkopschroeven (10.2).

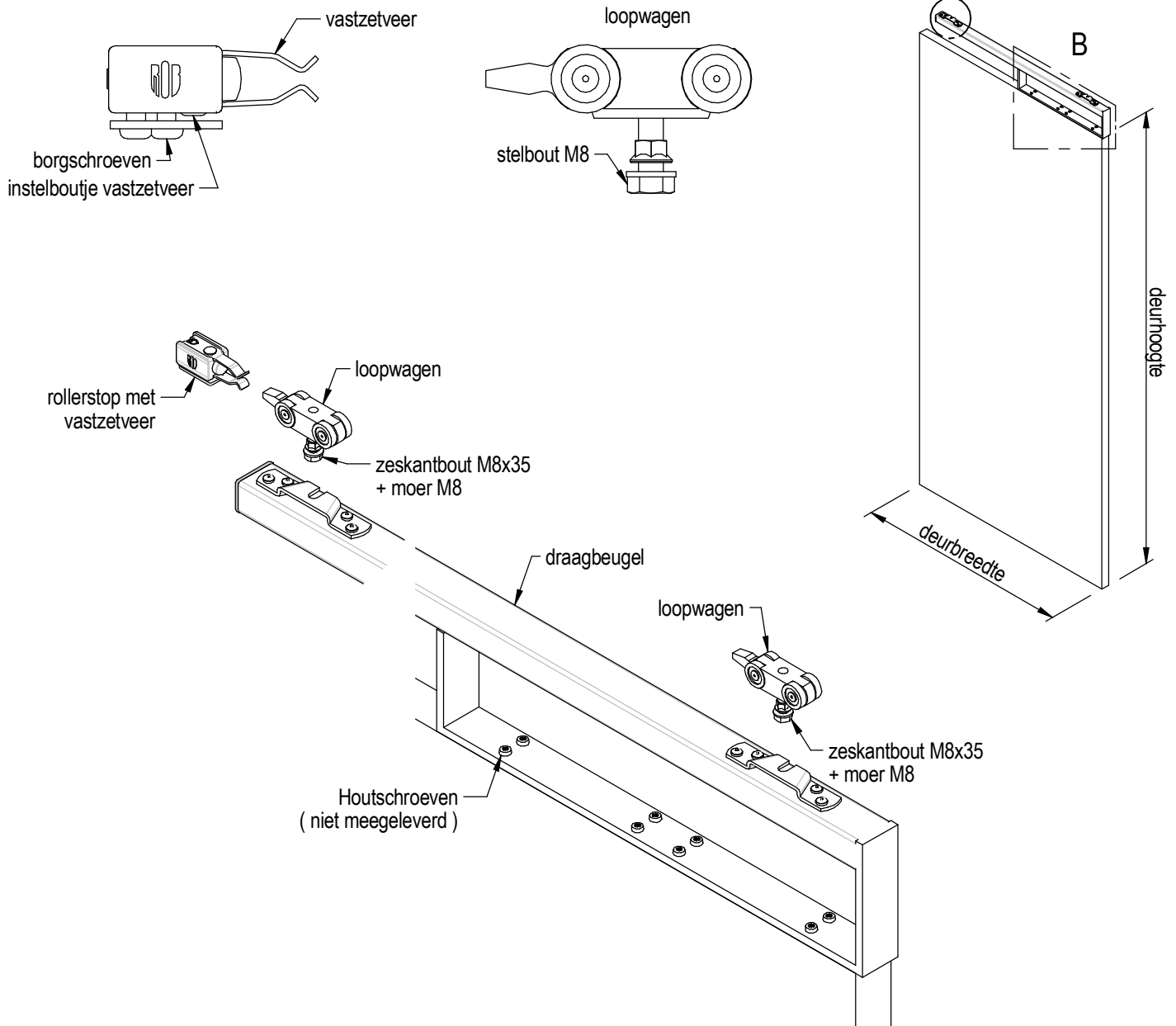

8

- * Schuif in het uiteinde van de rail de rollerstop en schuif deze naar de sluitzijde.
- * Draai de M8 bouten aan de onderzijde in de loopwagens en schuif beide loopwagens in het railprofiel.
- * Schuif in het andere uiteinde van de rail de andere rollerstop.
- * Monteer de ophangplaten op de draagbeugel, zie detail
- * Monteer de draagbeugel aan de deur dmv 8 zelfborende plaatschroeven 4,8x19
- * Lijn de deur uit tov de sluitstijl, stel de hoogte dmv de ophangbouten van de loopwagens

***Positiebepaling rollerstop sluitzijde**

- Schuif de rollerstop aan sluitzijde naar de dichtsbijzijnde loopwagen toe, zodat deze "vastklikt".
- Schuif de deur naar een gesloten positie door deze tegen de aanslagvlak op de sluitstijl te schuiven. De rollerstop schuift zich hierdoor naar de juiste positie.
- Borg de rollerstop dmv de aanwezige schroef.
- De vastzetveer kan losser of vaster gezet worden dmv het instelboutje.

***Positiebepaling rollerstop geleiderzijde (raileinde).**

- Schuif de rollerstop aan sluitzijde naar de dichtsbijzijnde loopwagen toe, zodat deze "vastklikt".
- Schuif de deur open tot het grijpvlak 0 mm is of anders indien gewenst.
- Borg de rollerstop dmv de borgschroeven.
- De vastzetveer kan losser of vaster gezet worden dmv het instelboutje.

9

- *Plaats de wandbuffer op de muur / vloer.

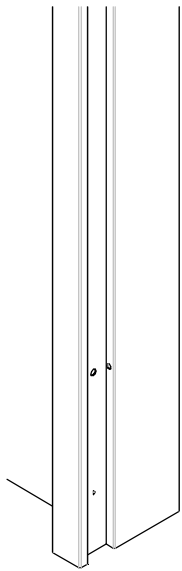

- 10** Slotplaat monteren (indien aanwezig)
Bepaal na afhangen van de deur en het slot de positie van de slotplaat.

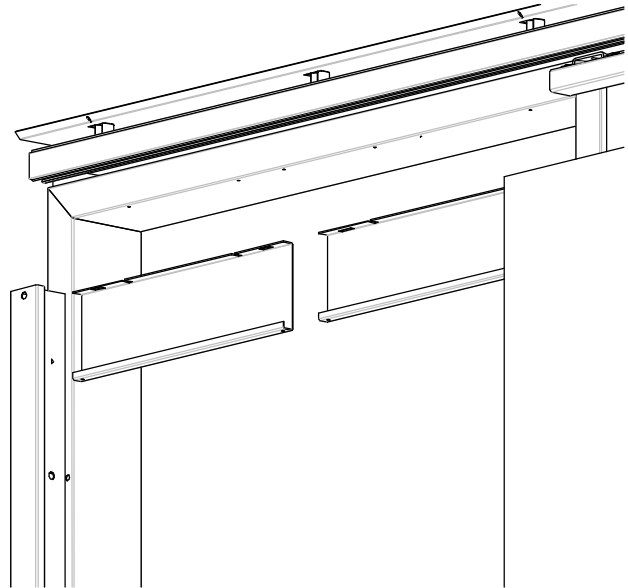

- 11** Monteer de afdekkappen aan de binnenkant **(J)** dmv 4 zelfborende schroeven met bolkop 4.8x13 **(16.2)** aan de bovendorpel.

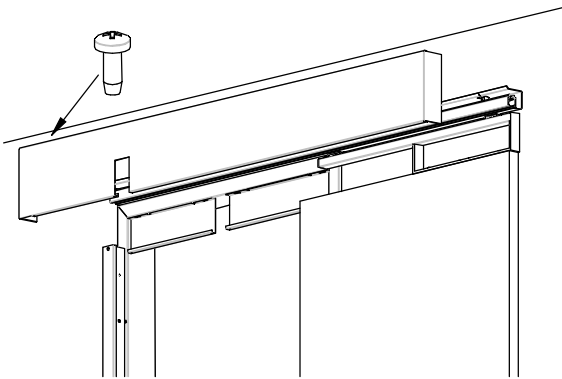

- 12** Afdekkap
-Hang de afdekkap **(E)** op de raildrager
-Borg de afdekkap met een plaatschroef 4.8x13mm.

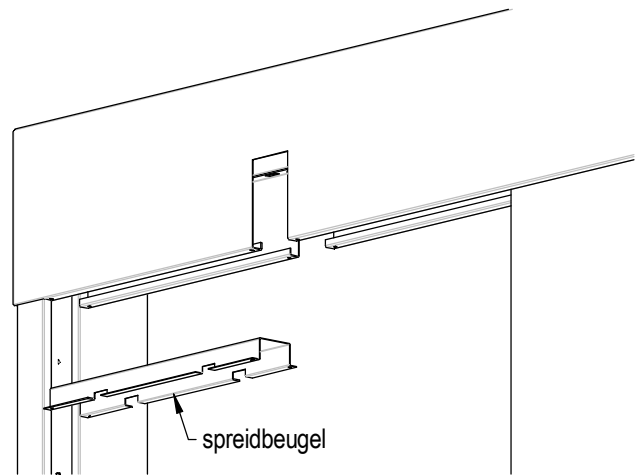

- 13** Plaats de spreidbeugel **(K)** aan de sluitzijde tussen de afdekkappen. De spreidbeugel zijwaarts omhoog schuiven, kwartslag draaien en in de rand van de afdekkappen laten zakken. Zorg ervoor dat de spreidbeugel niet in de sparing van de tilliftconstructie komt.

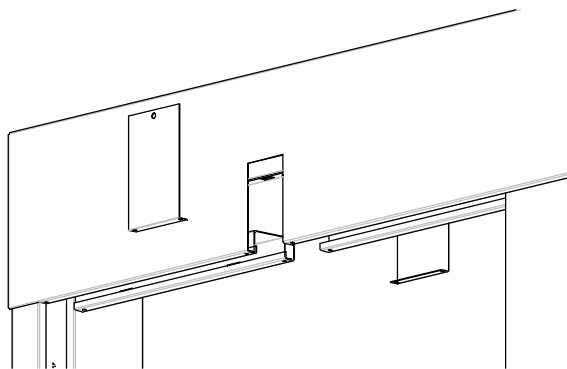

- 14** Indien er nog geen gebruik gemaakt wordt van de tilliftconstructie, de sparing afdekken dmv de afdekplaatjes **(16.4)**