

	Benaming	Aantal
2.1	Achterwandschroef 5 x 60mm	9
2.2	Plug sx 8 x 40	9
3.1	Schroef M5 x 30	5
3.2	Plaatclip M5	5
3.3	Kunststof Afstandsbus	5
4.0	Plaatschroef 4.8 x 13 Bolkop	4
6.0	Rollerstop	2
7.0	Roller + RVS Bout M8 x 35	2
8.0	Ophangplaat	2
10.1	Deurgeleider	1
10.2	Plaatschroef 3.9 x 13 Bolkop zelfb.	2
12.0	Wandbuffer	1
13.0	Plaatschroef 4.8 x 13 Bolkop	3
14.1	RVS Sluitplaat (optioneel)	
14.2	RVS popnagel 4,8mm verzonken (optioneel)	
15.1	Aanslagdopje rond 10	3
15.2	Afdichtdopje rond 8 kozijnstijlen	6
A	Bovendorpel	1
B	Sluitstijl	1
C	Geleiderstijl	1
D	Raildrager	1
E	Afdekkap	1
F	Railprofiel	1
G	U-Profiel	1
H	Aanslagbalk	1
J	Coverprofiel (optioneel)	1

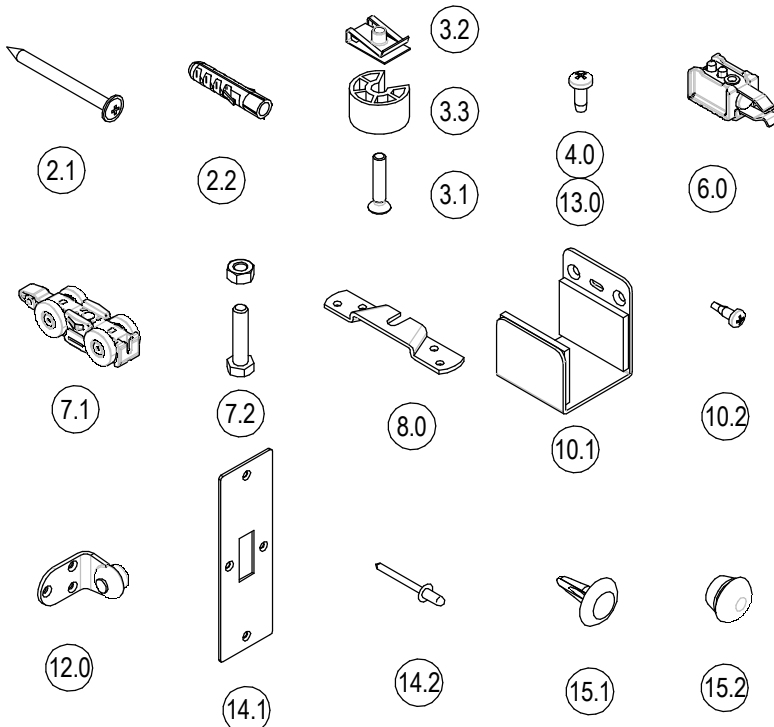

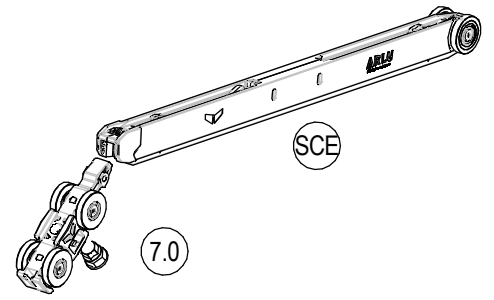

Posn.	Benaming	Aantal
2.1	Achterwandschroef 5 x 60mm	9
2.2	Plug sx 8 x 40	9
3.1	Schroef M5 x 30	5
3.2	Plaatclip M5	5
3.3	Kunststof Afstandsbus	5
4.0	Plaat Schroef 4.8 x 13 Bolkop	5
7.0	Roller + RVS Bout M8 x 35	2
8.0	Ophangplaat	2
10.1	Deurgeleider	1
10.2	Plaat Schroef 3.9 x 13 Bolkop zelfb.	2
12.0	Wandbuffer	1
13.0	Plaat Schroef 4.8 x 13 Bolkop	3
14.1	RVS Sluitplaat (optioneel)	
14.2	RVS popnagel 4,8mm verzonken (optioneel)	
15.1	Aanslagdopje rond 10	3
15.2	Afdichtdopje rond 8 kozijnstijlen	6
A	Bovendorpel	1
B	Sluitstijl	1
C	Geleiderstijl	1
D	Raildrager	1
E	Afdekkap	1
F	Railprofiel	1
G	U-Profiel	1
H	Aanslagbalk	1
J	Coverprofiel (optioneel)	1
SCE	Softclose + Activator	

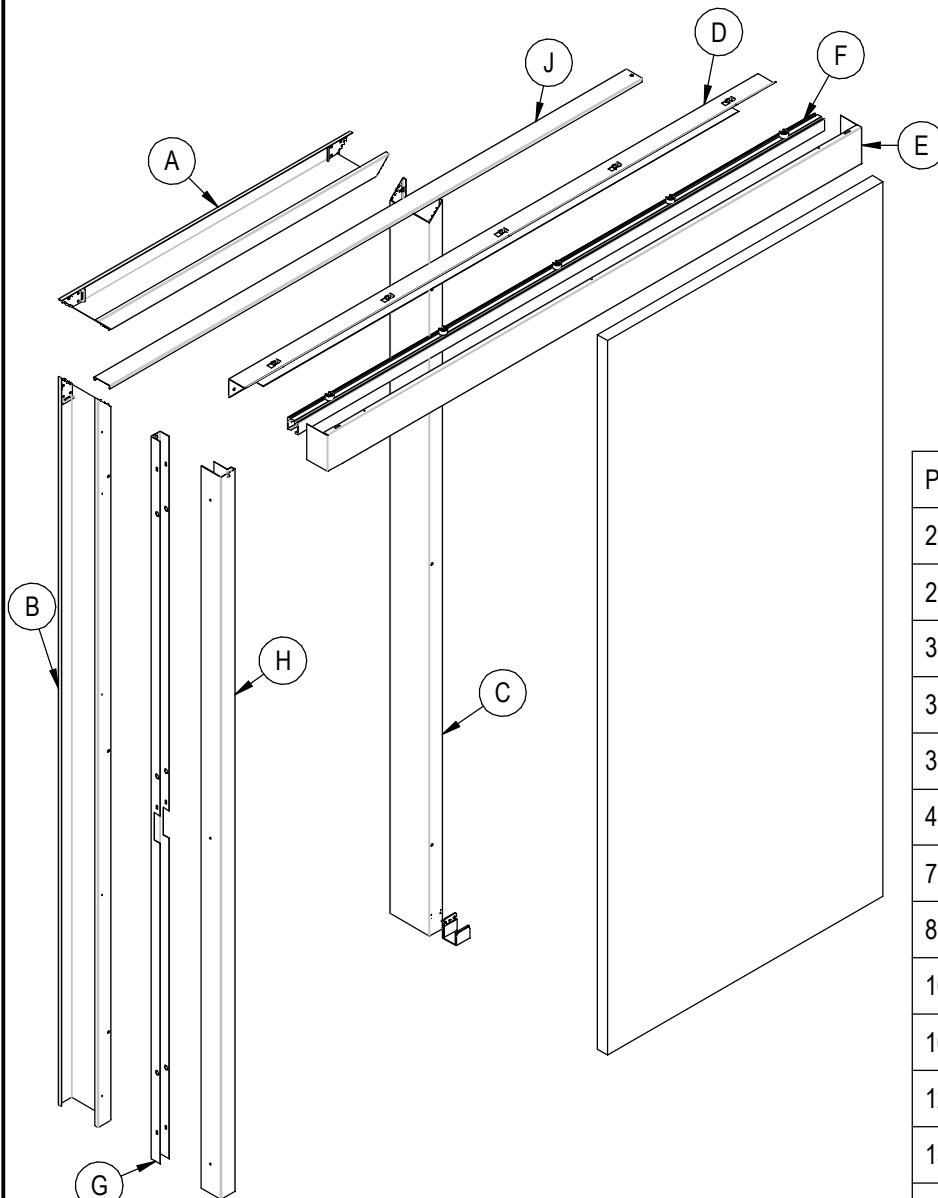
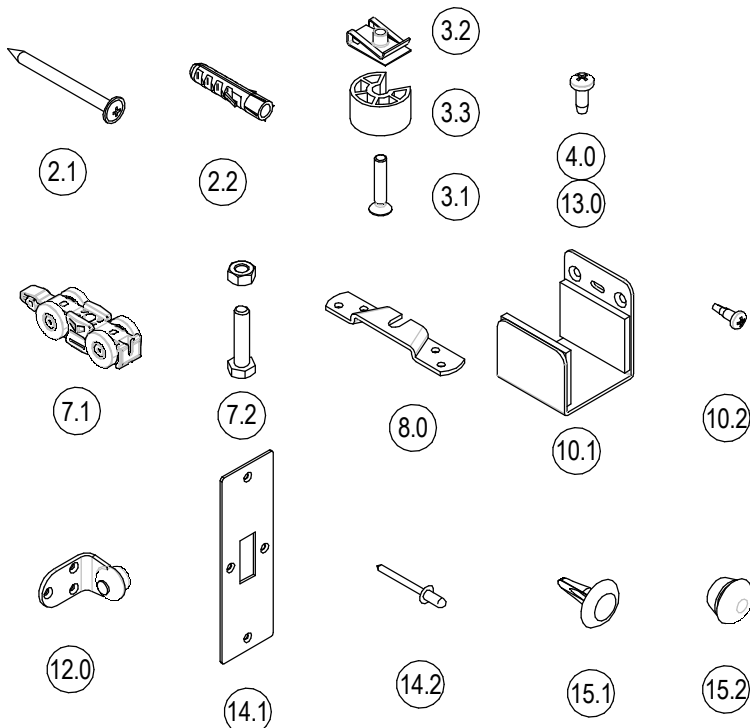

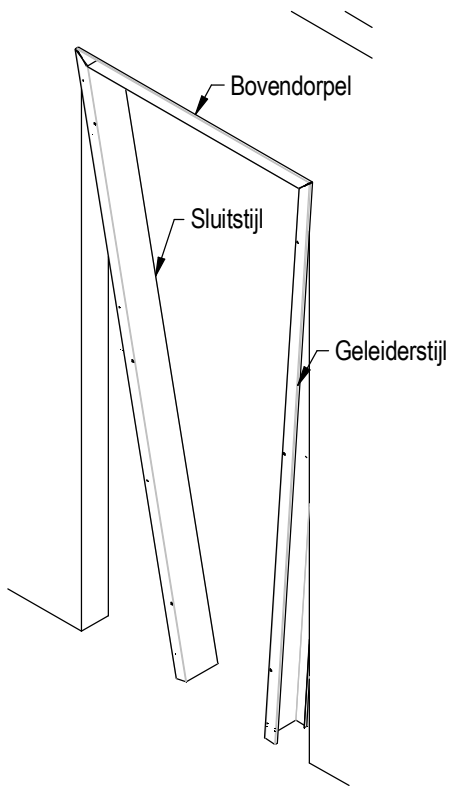

- 1 Schuif de bovendorpel (A) aan de wand en haak de sluit- (B) en geleiderstijl (C) in en draai beide aan de wand.

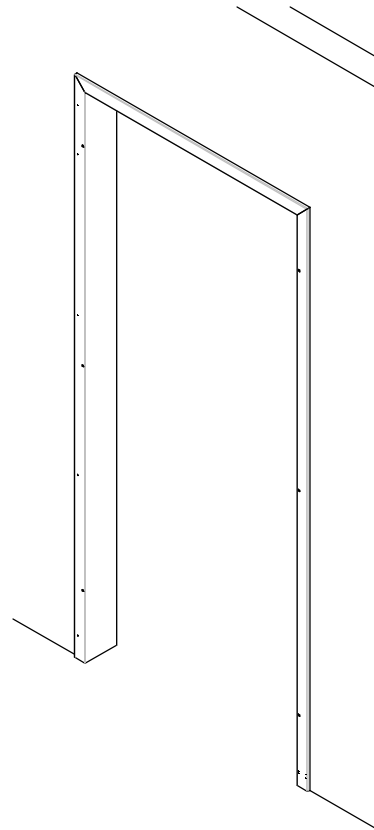

- 2 Stel alles te lood en zet de stijen vast door de klembeugels in de stijen aan te draaien.

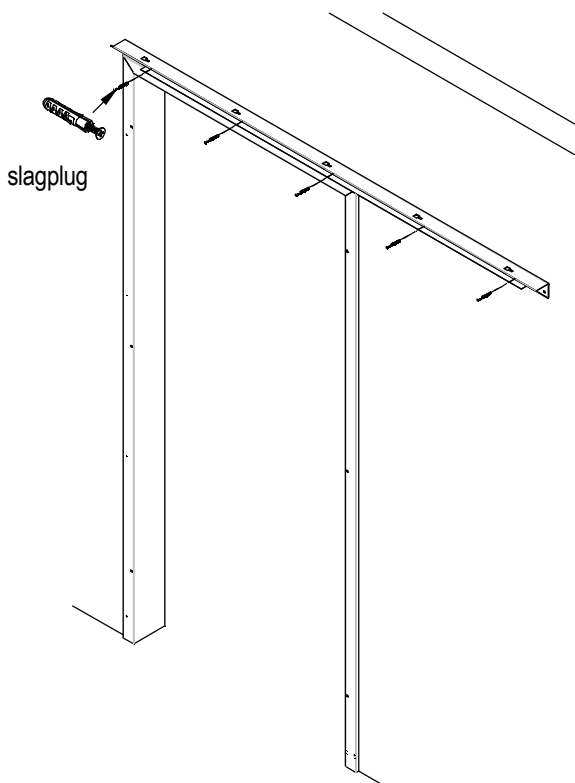

- 3 Monteer de raildrager (D) door deze op de bovendorpel te laten rusten en gelijk te houden aan de buitenkant van de sluitstijl. Stel de raildrager te lood en zet hem vast dmv slagpluggen (2.2) in de muur. Bij een holle wand dient versteviging aangebracht te worden. Voor bevestiging in deze situatie, gebruik de achterwandschroeven (2.1).

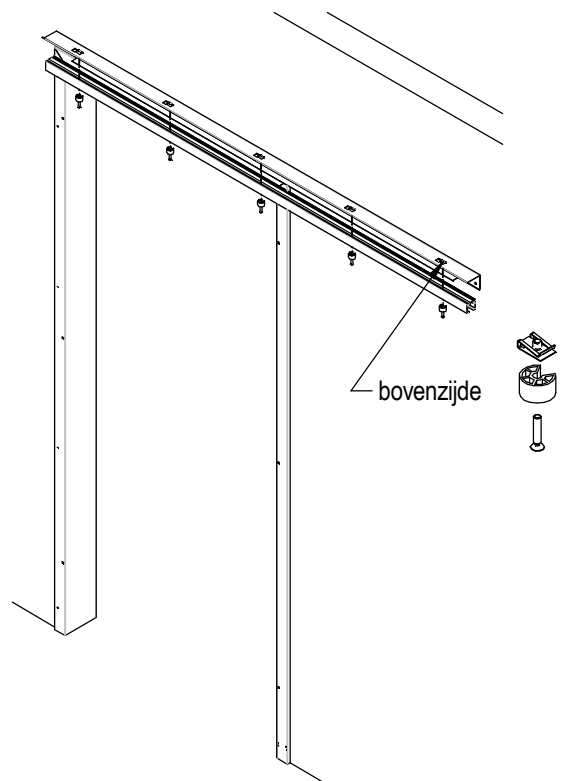

- 4 Monteer het railprofiel (F) in de raildrager met de plaatclips (3.2), schroeven (3.1) en afstandsbuis (3.3). **PAS OP: plaats de plaatclips met de schroefdraad naar boven in de raildrager. Na foutieve plaatsing kunnen de plaatclips onbruikbaar worden bij het verwijderen.**

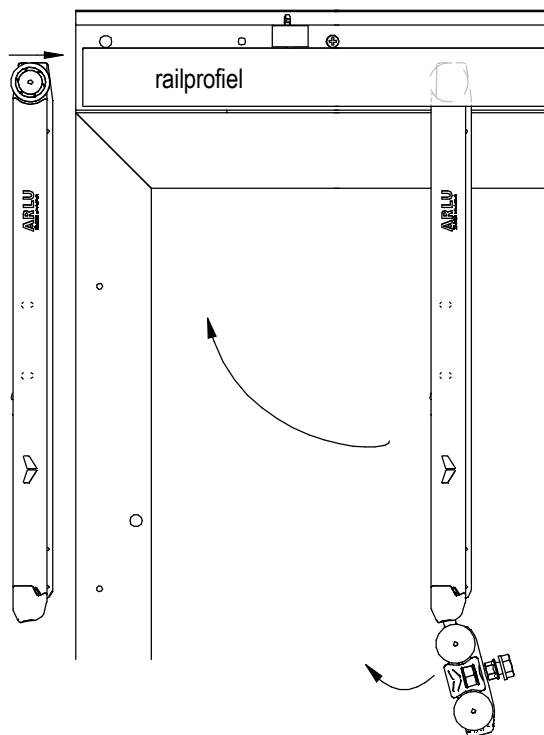

- 5** Monteren onderdelen Softclose.
zie ook: montageplan Softclose, bijgesloten bij Softclose.
Houd de Softclose module (SCE) langs de stijl en schuif deze met de wieltjes in het railprofiel, draai hierna de loopwagen met bout en moer (7.0) in de Softclose (de loopwagen met bout zal zich vastklikken) en schuif deze vanuit de kopse (sluit)zijde in het railprofiel.

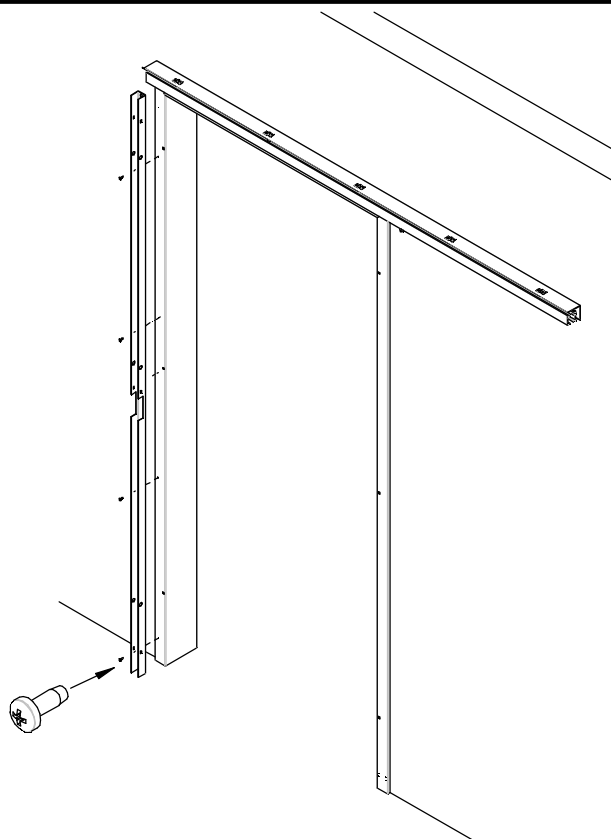

- 6** Monteer het U-profiel (G) aan de zijstijl (sluitzijde) met parkers (4.0) (4,8x13mm.)

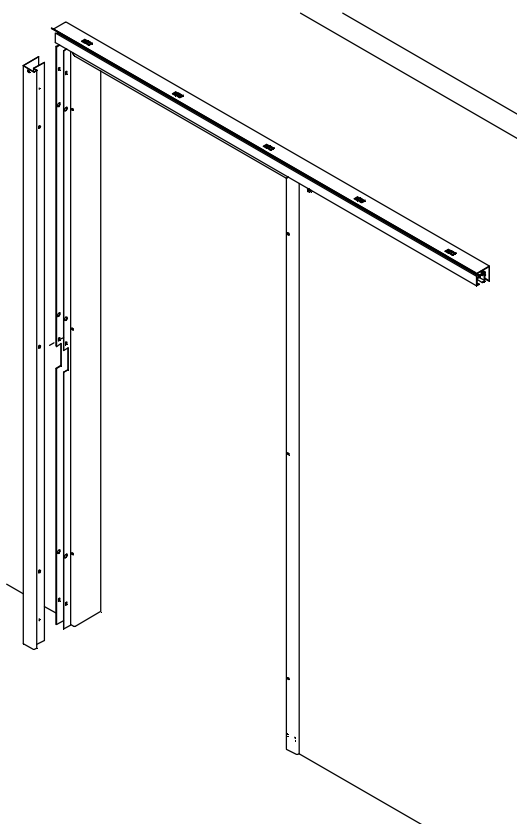

- 7** Schuif de aanslagbalk (H) over het U-profiel, klik deze vast.
LET OP! Na bevestiging niet later demonteren!

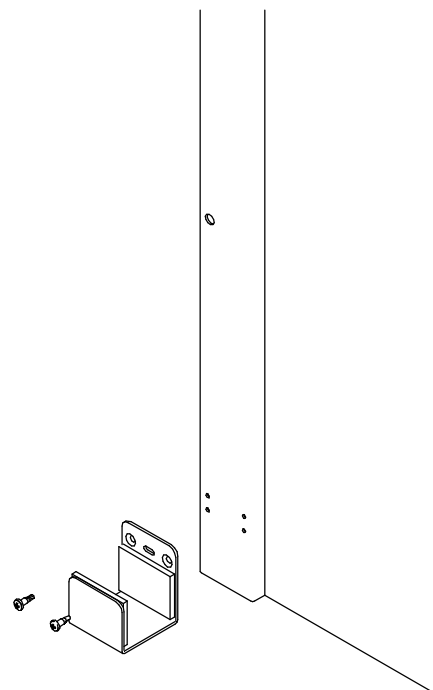

- 8** Bevestig de deurgeleider (10.1) aan de geleiderstijl dmv 2 zelfborende bolkopschroeven (10.2).

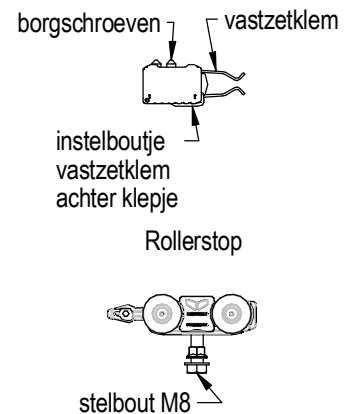
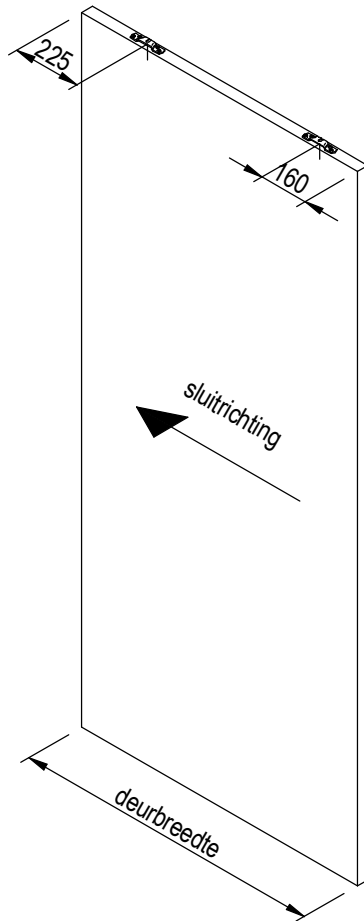

- 8** *Schuif beide loopwagens in het railprofiel.
 *Monteer de ophangplaten op de deur, voor posities zie bovenstaande tekening.
 *Hang de deur dmv de ophangplaten aan de M8 bouten van de loopwagens.
 *Borg de ingestelde hoogte door de M8 moeren tegen de ophangplaten vast te draaien.

***Positiebepaling rollerstop sluitzijde.**

- Schuif de rollerstop aan sluitzijde naar de dichtstbijzijnde loopwagen toe, zodat deze "vastklikt".
- Schuif de deur naar een gesloten positie door deze tegen de aanslagbalk op de sluitstijl te schuiven.
 De rollerstop schuift zich hierdoor naar de juiste positie.
- Borg de rollerstop dmv de aanwezige schroef.

***Positiebepaling rollerstop geleiderzijde (raileinde).**

- Schuif de rollerstop aan geleiderzijde naar de dichtstbijzijnde loopwagen toe, zodat deze "vastklikt".
- Schuif de deur open tot het grijpvlak 90mm is of anders indien gewenst.
- Borg de rollerstop dmv de aanwezige schroef.

- * Plaats de wandbuffer op de muur / vloer.

Montageplan softclose

Onderdelen softclose

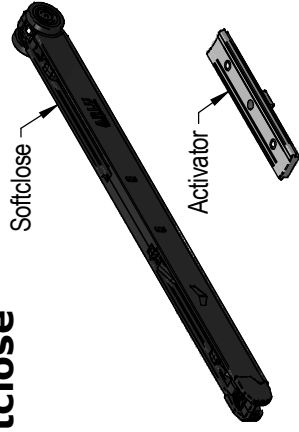

Onderdelen loopwagen

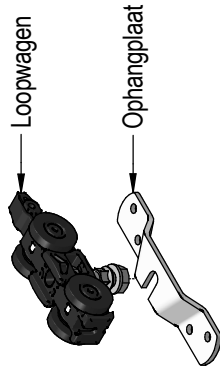

Samenstellen softclose

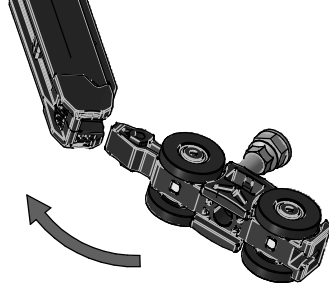

Doorsnede

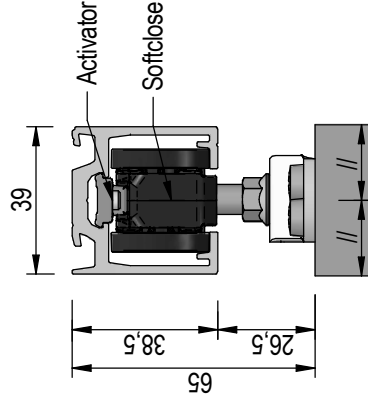

Volgorde van te plaatsen onderdelen in railprofiel. Voor positie activator en ophangplaat zie tekening aan achterzijde.

Enkelwerkende softclose

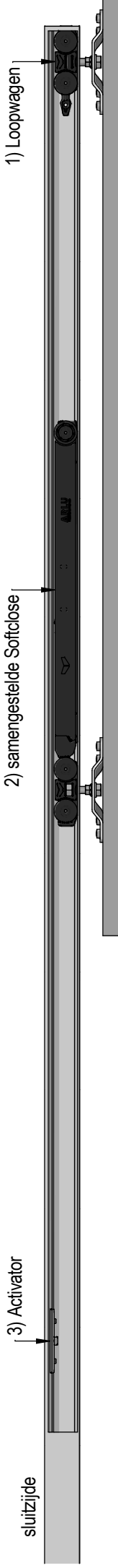

Dubbelwerkende softclose

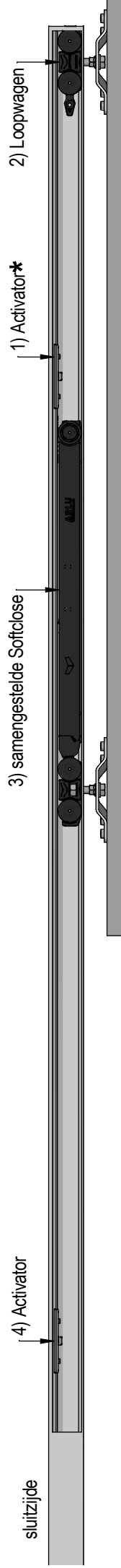

De softclose zal niet onmiddellijk werken:

De softclose (deur) moet met een lichte kracht in de activator gedrukt worden. Als nu de deur beweegt, zal de softclose werken. Indien de deur niet stopt op de gewenste plaats, verplaats dan de activator om zo de eindpositie van de deur aan te passen.

* LET OPI! Bij dubbelwerkende softclose EERST de activator in rail monteren

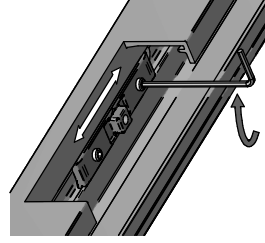

ACTIVATOR :

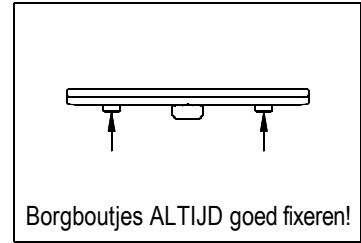
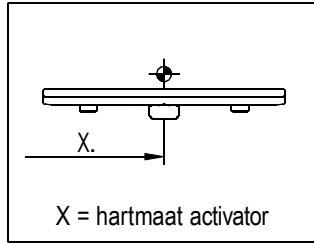
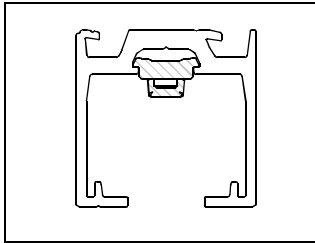

SCHUIFDEURKOZIJN IN DE WAND

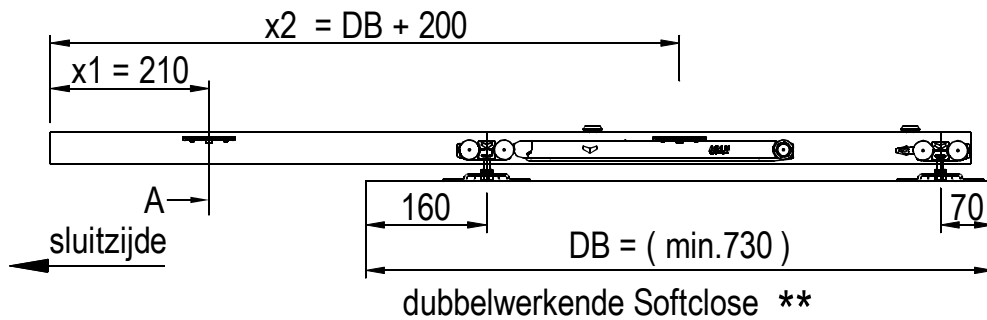
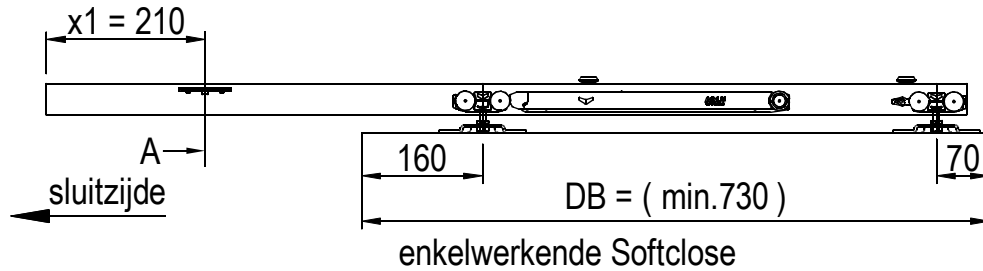

** bij grijpvlak 0 mm., is alleen enkelwerkend mogelijk

SCHUIFDEURKOZIJN VOOR DE WAND

